

MF TH-SERIEN

100-135 HK

LYFTKAPACITET: 3 000–4 300 kg

LYFTHÖJD: 5,90-7,50 m

**EN NY ERA
FÖR OKOMPLICERADE
OCH DRIFTSÄKRA
TELESKOPLASTARE**



MASSEY FERGUSON

BORN TO **FARM**

MF TH – EN NY ERA

FÖR OKOMPLICERADE OCH DRIFTSÄKRA TELESKOPLASTARE

Alla som idag köper en MF teleskoplastare förväntar sig att den uppfyller de senaste driftsstandarderna. De förväntar sig att den förenar det allra bästa hos dagens teknik med komfort, enkelhet, ergonomi, användarvänlighet och kvalitet, dag ut och dag in på gården.

Det här är en teleskoplastare som förenar all vår lantbrukskunskap. Eftersom vi förstår lantbrukets behov för materialhantering erbjuder vi en teleskoplastare verkligen anpassad för lantbruk som backas upp av ett omfattande och exklusivt återförsäljarnätverk i syfte att du ska kunna fortsätta utföra de mest krävande jobben.

TVÅ SEMI-KOMPAKTA MODELLER

08

DITT KONTROLLCENTER

18

10

DIN BEKVÄMA
ARBETSPLATS
FÖRARMILJÖ

30

KRAFTFULL OCH
SMART HYDRAULIK

KONSTRUERAD FÖR
ATT MAXIMERA
DRIFTSTIDEN
SERVICE OCH KUNDSUPPORT

34

Tar dig till nya höjder	4
En snabbtitt på din MF TH	6
MF TH.6030 och MF TH.7030	8
Hytten – fokus på komfort och säkerhet.....	10
Små detaljer utgör en stor skillnad.....	13
Tillverkad för dig – specifikationspaket	16
MF TH terminal med 7" display – för total kontroll	18
Tillverkad för prestanda – motorn	20
Två valbara transmissioner	22
Maximal produktivitet, smidighet och manövrerbarhet	28
Kraftfull och smart hydraulik	30
Tillverkad för att maximera driftstiden.....	34
Reservdelar & Service.....	36
Skapa din egen MF TH – specifikationstabeller	38

FRAMTAGEN AV LANTBRUKARE FÖR LANTBRUKARE

Våra teleskoplastare är konstruerade för hårt arbete. Vilka tillämpningar du än tar dig an så har MF TH-serien vad som krävs för ett snabbt och smidigt utförande.

Lasta ensilage eller stallgödsel, lyft balar eller storsäckar, utfodra eller gödsla ut. Kraftfull, precis hydraulik gör det enkelt att utföra tunga lyft.

Arbete i trånga utrymmen kan vara en utmaning. MF TH-seriens teleskoplastare är lättmanövrerade med fyra styrfunktioner samt alternativet med de halvkompakta maskinerna TH.6030 och MF TH.7030. Få flexibiliteten du behöver – inklusive bra runtomsikt och noggrann hantering.

Minimalt servicebehov, vilket betyder nästan ingen stilleståndstid!

EN VIKTIG DEL AV DIN ARBETSDAG!

TAR DIG TILL NYA HÖJDER!

VÄLKOMNA MODELLERNA SOM FÅR JOBBET GJORT

Med optimal flexibilitet och manövrerbarhet utför teleskoplastarna i MF TH-serien alla jobb smidigt och effektivt. Modellserien har också hög lyfthöjd, lång räckvidd och möjligheten att lyfta tung last. Med rätt redskap kan MF TH-serien uppnå enastående prestanda i en mängd tillämpningar på lantbruket.

MF TH-SERIEN: DIN TELESKOPLASTARE FÖR LANTBRUKET

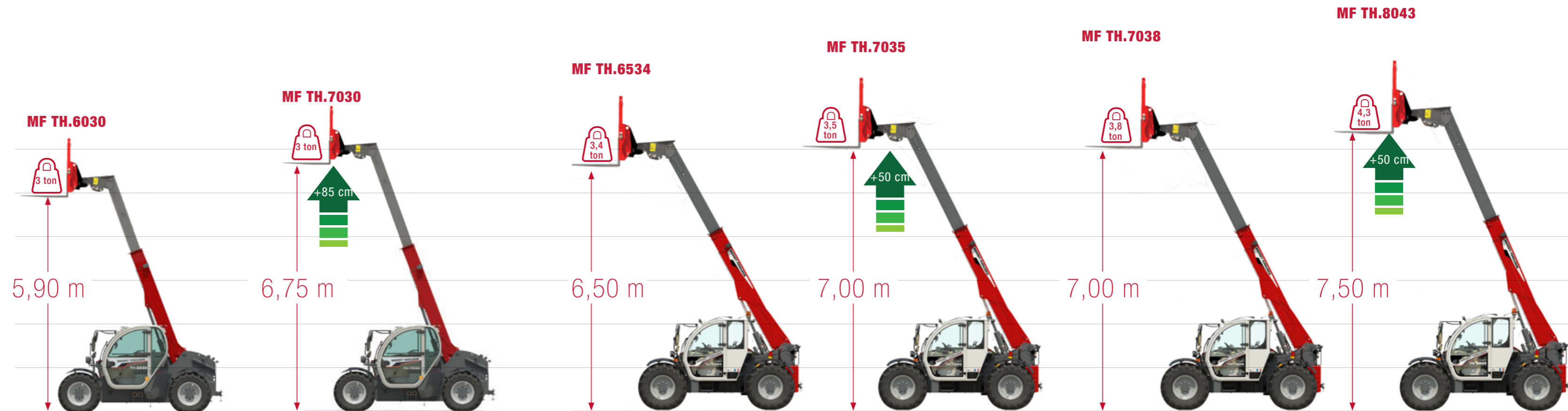

KOMPAKTMODELLER

Med både en höjd och bredd på 2,1 m är dessa modeller ovärderliga för effektivt arbete i mycket begränsade utrymmen. 100 hk för ett optimalt effekt/viktförhållande och 100 l/min för smidigt och exakt arbete



STANDARDMODELLER

Hög motoreffekt och högt oljeflöde för de mest krävande hanterings- och transporttillämpningarna. 135 hk och ett oljeflöde på 190 l/min för snabb, komplett arbetscykel kombinerad med en hytt som erbjuder fulländad komfort, ergonomi och sikt.



EN SNABBTITT PÅ DIN MF TH

TAR MATERIALHANTERINGEN TILL EN NY NIVÅ!

Med ett stort steg framåt gällande effektivitet, produktivitet, prestanda, sikt, ergonomi, komfort, cykeltider och användarvänlighet är MF TH en helt ny maskin. Det handlar inte bara om en uppgradering. Det är ett rejält lyft!

SEX MODELLER ATT VÄLJA MELLAN. DET HÄR ÄR ETT AV DE BÄSTA VAL DU KAN GÖRA.

MODELLER	MF TH.6030	MF TH.7030	MF TH.6534	MF TH.7035	MF TH.7038	MF TH.8043
MAXIMAL LYFTHÖJD	5,9 m	6,75 m	6,5 m	7,0 m		7,5 m
MAXIMAL LYFTKAPACITET	3 000 kg		3 400 kg	3 500 kg	3 800 kg	4 300 kg
OLJEFLÖDE	100 l/min		190 l/min	100 l/min		190 l/min
MAXEFFEKT	100 hk		135 hk	100 hk		135 hk
TRANSMISSION	Tvåstegad hydrostat		Tvåstegad hydrostat eller steglös Dyna-CT	Tvåstegad hydrostat		Tvåstegad hydrostat eller steglös Dyna-CT

► **Hydrauliska snabbkopplingar** för snabbt, effektivt och enkelt byte av redskap med ny elledning på bommen för en fjärde och femte elmanövrerad funktion (tillval) – se information på sidan 30

► **Ett stort sortiment av redskap finns tillgängligt** för att kunna utföra alla jobb som krävs – se information på sidan 32

► **Kraftfulla och bränsleeffektiva motorer.**

Nu upp till 135 hk för hög produktivitet och prestanda. Enkel åtkomst för dagligt underhåll och en automatiskt reversibel fläkt som tillval för bättre tillförlitlighet och driftsäkerhet – se information på sidan 20

► **Två valbara transmissioner: tvåstegad hydrostatisk eller steglös Dyna-CT** ger komfort, precision, användarvänlighet, smidig drift och klassens bästa precision – se detaljer på sidan 22

► **Automatisk parkeringsbroms** för ökad säkerhet och produktivitet

► **Effektiv automatisk bomdämpning och dämpad indragning**

av utskjutet är tillgängligt på alla modeller för maximal komfort vid transport. Dämpad indragning av utskjutet är standard på alla modeller för bättre förarkomfort genom att utskjutet dras in smidigt med minskad/kontrollerad hastighet

► **Smart och kraftfull hydraulik**

Alla modeller är utrustade med ett lastavkänning som standard. Flera funktioner kan utföras samtidigt. CCLS-system med ett oljeflöde på upp till 190 l/min – se information på sidan 30

► **Oslagbar lyftkapacitet**

med den starka bommen – upp till 7,50 m höjd och 4 300 kg

► **Enastående komfort, ergonomi och sikt**

Hytten på MF TH-serien har förarmiljö i toppklass med högkvalitativa reglage och tack vare hyttens svängda form samt den mycket låga motorhuvskonstruktionen har MF TH.6534, MF TH.7035, MF TH.7038 och MF TH.8043 enastående sikt åt alla håll. Du kan välja mellan tre olika utrustningspaket – se information på sidan 10

► **Fyra halvautomatiska, valbara styrfunktioner**

ger optimal manövrering under alla arbetsförhållanden – se information på sidan 29

VIRTUELL VERKLIGHET



ANVÄND DIN SMARTPHONE FÖR ATT STIGA IN I MF TH



◀ **STEG 1**

Använd en app för läsning av QR-koder. Ladda ned den kostnadsfritt från iTunes eller Android Play Store.



◀ **STEG 2**

Öppna appen och skanna denna QR-kod ...



◀ **STEG 3**

... och stig in i din Massey Ferguson teleskoplastare.

Upplev eXperience i 2D genom att flytta runt din smartphone i alla riktningar eller genom att använda fingrarna.



◀ **STEG 4**

Upplev fullständig VR 3D Experience genom att klicka på den särskilda ikonen och använda VR-glasögon.

MF TH.6030 & MF TH.7030

KOMPAKTA MÅTT, ENASTÅENDE MANÖVRERBARHET

OM DU BEHÖVER EN MER KOMPAKT MASKIN SOM ÄNDÅ KLARAR DE ALLRA TUFFASTE JOBBEN ÄR MF TH.6030 OCH MF TH.7030 DE SJÄLVKLARA VALEN.

Deras halvkomakta konstruktion, två hyttpositioner och utmärkta manövrerbarhet säkrar oöverträffade prestanda i trånga utrymmen, t.ex. låga ladugårdar och hönshus.

Dessa teleskoplastare har en enorm lyftkapacitet med den extra fördelen att de är mer kompakta än större maskiner samt har högre komfort tack vare hyttfjädring som standard.



upp till

3 tons
lyftkapacitet



2,82 m



5,9 m eller
6,75 m höjder



2,10 m eller
2,34 m



För smidig manövrering är samtliga maskiner i MF TH-serien utrustade med ett system för dämpad indragning av bommen.

Suverän manövrerbarhet säkrar problemfria arbetsdagar för maximal produktivitet. Den rymliga hytten och komfortabla förarmiljön med proportionalstyrd joystick ger smidig manövrering.

Två hyttpositioner för maximal mångsidighet inklusive en låg position för lastarbeten i låga byggnader. Perfekt för arbeten med begränsat svängrum. Den kompakta konstruktionen innebär att de här modellerna kan ta sig in och ut ur begränsade utrymmen utan att du förlorar sikt och manövrerbarhet.





10

FOKUS PÅ
**KOMFORT OCH
SÄKERHET**

HYTTEN

KOMFORT, SIKT, SÄKERHET OCH REGLAGE

Massey Ferguson har i decennier drivit utvecklingen av hytter framåt. Den förstklassiga förarmiljön består av en rymlig och rikligt utrustad hytt med utmärkt runtomsikt och låg ljudnivå. Hytten är extremt ergonomisk – reglage och instrument är användarvänliga och har utformats för att bidra till att olika tillämpningar blir enklare att hantera. Vi vet att en trygg och säker arbetsmiljö ökar produktiviteten och det skapar mer intäkter för verksamheten.



2 m³



4,6 m² SIKT
GLASYTA

ger säkerhet, enkel användning
och kontroll över aktuellt jobb

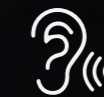

71 dB

vilket minskar stress och trötthet



TILLVERKAD FÖR KOMFORT OCH SÄKERHET



IBLAND ÄR DET SMÅ DETALJER SOM GÖR STOR SKILLNAD FÖR DIN ARBETSBELASTNING.

7-TUMS PEKSKÄRM ÄR STANDARD FÖR MODELLER MED TRANSMISSIONEN DYNA-CT. MF TH:s lättöverskådliga terminal kan anpassas och har en 7-tums display med pekfunktion.



TERMINALEN MED 5-TUMS DISPLAY ÄR STANDARD på ESSENTIAL-* och EFFICIENT-modellerna.



ENKELT OCH SÄKERT IN- OCH URSTEG.

En stor, bred och vidöppnande dörr, fotsteg, ledstänger och uppfällbar ratt ger suveränt insteg till hytten.



Alltid säker med tydlig information om MF TH:s stabilitet.



ALLTID ANSLUTEN – justerbar telefon- och surfplattehållare är standard på alla modeller.



BLUETOOTH RDS-RADIO är tillgänglig via terminalen med pekskärm vilken även möjliggör hands-free-samtal via reglaget i armstödet.

*Essential-versionen finns endast tillgänglig på semikomakta modeller



Förbättrad sikt under alla ljusförhållanden med tillvalen **LED FÄRDLJUS OCH ARBETSBELYSNING**.

Standard, helt upprullningsbart **SOLSKYDD**. Två alternativ: endast i taket för att skydda från solen samtidigt som den erbjuder utmärkt sikt eller tak med övre gardin för ytterligare solskydd.



VINDRUTETORKARE med 30 % större yttäckning. Ett antal valbara konfigurationer gällande vindrutetorkare finns tillgängligt.



SIDOSPEGLAR. Den vänstra sidospeglens nya läge – framför föraren – minskar maskinens totalbredd och möjliggör god åtkomst i trånga utrymmen. Den säkrar god sikt under transport och minskar döda vinklar. Som tillval finns höger sidospegel med eljustering och defroster.



FÖRVARING Hytten är försedd med många praktiska förvaringsutrymmen.



TAG PLATS OCH HA DET BEKVÄMT UNDER HELA ARBETSDAGEN

Massey Ferguson erbjuder klassens bästa förarsäte beroende på modell och specifikation, och dessa ger enastående komfort.



REGLAGE FÖR HYTTKLIMAT är lättåtkomliga på konsolen.



Ha alltid tillgång till kyld dryck och fräsch mat tack vare kylboxen (standard i Exclusive-versionen).



FÖRARSTOL MED MEKANISK DÄMPNING är tillgänglig för MF TH.6030 och MF TH.7030.*

FÖRARSTOL MED LUFTDÄMPNING och plandämpning. Tillgänglig för alla modeller.*

SUPERBEKVÄM FÖRARSTOL MED LUFTDÄMPNING och plandämpning, värme, dynamiskt dämpningssystem. Tillgänglig för standardmodeller.*

TILLVERKAD FÖR DIG



MF TH-serien är som standard utrustad enligt en hög specifikation, vilken kompletteras av användbara utrustningspaket som tillval, vilka hjälper dig att utföra jobbet på ett enklare och mer effektivt sätt med hög nivå på komfort och ergonomi.

Ett antal valbara hyttmiljöer och utrustningspaket erbjuder en mängd funktions- och reglagealternativ, så att du kan skräddarsy din MF TH och göra den lika individuell som din gård.

ESSENTIAL

PRECIS DET SOM BEHÖVS FÖR ATT FÅ ARBETET UTFÖRT



Essential är det grundläggande specifikationspaketet, men det är allt annat än grundläggande. Essential omfattar alla viktiga funktioner som du förväntar dig av MF TH, förenat med användarvänlighet.

EFFICIENT

AVANCERAD UTRUSTNING FÖR HÖG KOMFORT OCH ALLROUNDARBETE



Efficient är det mellanstora specifikationspaketet för MF TH-serien och är specificerat för att bidra till smart arbete för att uppnå toppresultat.

Specifikationspaketet Efficient är speciellt framtaget för att leverera hög komfort och flexibilitet, vilka gör att den lantbruksanpassade MF TH lämpar sig för behoven från förare som kräver effektivitet och prestanda.

EXCLUSIVE

DEN ULTIMATA MODELLEN FÖR PRODUKTIVITET OCH HÖGSTA KOMFORT



Exclusive är en kombination av avancerad funktionalitet och finish för förare som vill ha en teleskoplastare med moderna funktioner gällande ergonomi och komfort.

Denna version är avsedd för mer intensiv och storskalig användning och till förare som söker kostnadseffektiva fördelar för verksamheten.

TILL MODELLERNA MED DYNA-CT-TRANSMISSION (MF TH.6534, MF TH.7038 OCH MF TH.8043)
FINNS UTRUSTNINGSPAKET EFFICIENT OCH EXCLUSIVE TILLGÄNGLIGA.

MF TH TERMINAL MED 7-TUMS DISPLAY

TILLVERKAD FÖR KONTROLL

MF TH-SERIEN HAR TAGIT
MANÖVRERING TILL NYA HÖJDER.

MF TH kommer standard med en terminal med 5-tums display och har en terminal med 7-tums pekskärm som tillval, vilken möjliggör full kontroll över alla jobb. Den valbara terminalen inkluderar musikinställningar, integrerad radio, Bluetooth-anslutning och jobbhantering.



DIN MF TH

KONTROLLCENTER

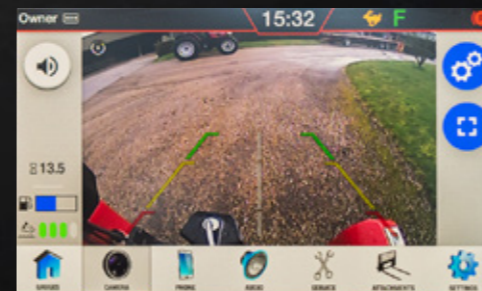

Kamerafunktion

Bilder från en övervakningskamera kan visas på terminalens display, vilket ger föraren möjlighet att övervaka komplexa redskap eller helt enkelt förbättra säkerheten och effektiviteten vid backning (backkamera finns som tillval).

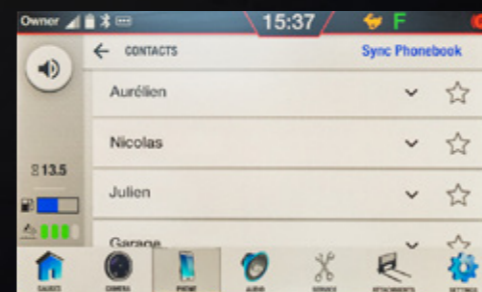

Hands-free telefonhantering

7-tumsterminalen har inbyggd Bluetooth telefonanslutning.

En mikrofon är inbyggd i instrumentpanelen bakom ratten, vilket möjliggör att ta emot alla telefonsamtal samtidigt som kontaktlistan nås direkt på skärmen.



Radio och spellista

Ta kontroll över dina favoritradiokanaler och personliga musikspellistor i telefonen från displayen på MF TH teleskoplastare.



Inställning av maskinparametrar

Via ett ögonkast på displayen är all information lätt överskådlig och alla inställningar är intuitiva för hög komfort och produktivitet. Tydliga och lättnavigerade menyer ger dig kontroll över alla funktioner och maskininställningar: SHS (smart hanteringssystem), SMS (hastighetshanteringssystem), styrfunktioner och hjullinjering, tidsinställning för fläktreversering, DPF-hantering.

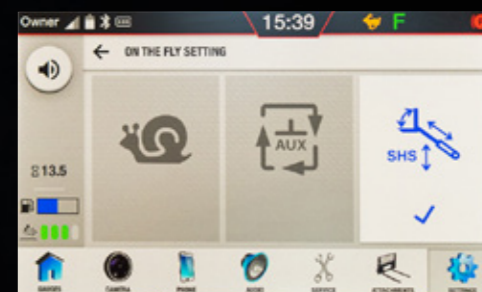

Inställningar för hydraulfunktioner

Standardfunktionen SHS (smart hanteringssystem). Via denna meny kan föraren ställa in maximalt tillgängligt hydraulflöde. Genom att justera det maximala flödet kan maskinen arbeta mycket smidigare och mer exakt.



Kontrollreglage för terminalens display

Detta kvalitetsreglage ger i farten enkel navigering runt på displayen och är idealiskt placerad framför joystick. Reglaget gör det möjligt att navigera genom terminalens alla funktioner: utföra telefonsamtal, styra radion och välja styrfunktion mycket enkelt.

TILLVERKAD FÖR **PRESTANDA** KLIMATSMART DRIFT GER KOSTNADSEFFEKTIV KRAFT

Motorn i MF TH har marknadens mest sofistikerade SCR-teknik för avgasrening och är odiskutabelt det ledande klimatsmarta valet samt att den levererar erforderlig motoreffekt och vridmoment till en mycket låg total driftskostnad.

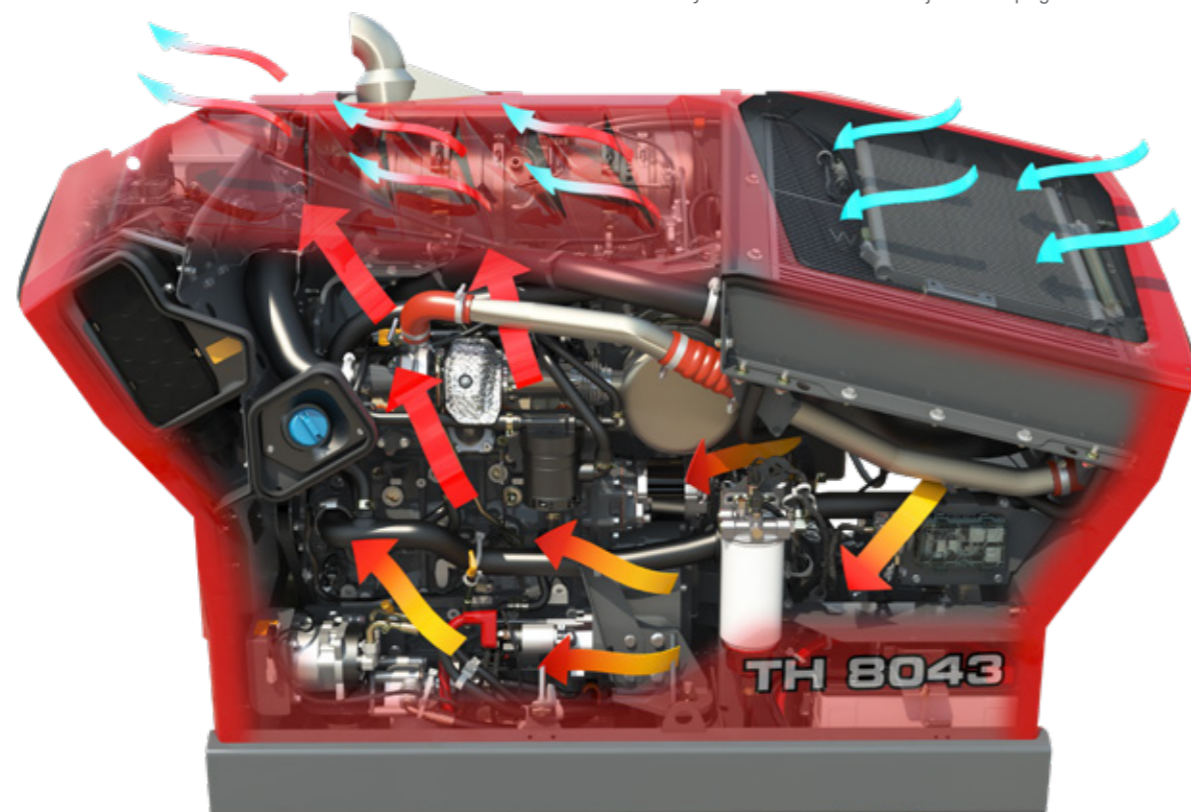

▲ Motorinstallationen och motorutrymmets konstruktionen har möjliggjort en låg motorplacering för att ge bra sikt åt höger. Det horisontella kylpaketet ger optimal kylkapacitet.

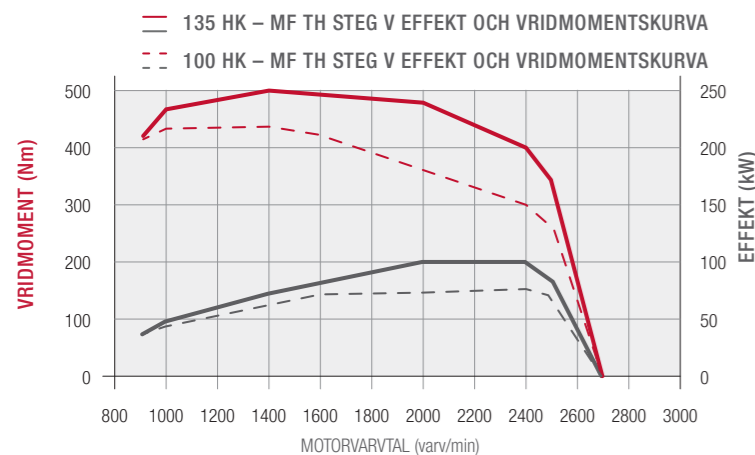

Gott om vridmoment finns tillgängligt för tillämpningar som kräver större drag- och skjutkraft, vilket gör det möjligt att arbeta med lägre motorvarv och spara bränsle. Motoreffekten har ökat till 135 hk vid 2 000 varv/min.

MF TH

EN SNABBTITT PÅ MOTORNS FÖRDELAR

- ▶ Högre arbetskapacitet vid lägre motorvarvtal ger högre effektivitet och en tystare arbetsmiljö
- ▶ DPF med passiv regenerering – ingen EGR
- ▶ Kraftfull och effektiv med ECO-läge
- ▶ Motorn sitter parallellt med bommen och ger därmed utmärkt åtkomst och förbättrad sikt åt höger
- ▶ Okomplicerad teknik för en mer produktiv arbetsdag
- ▶ Automatiskt reversibel fläkt finns som tillval, vilken ger enkel rengöring av kylpaketet och optimal produktivitet

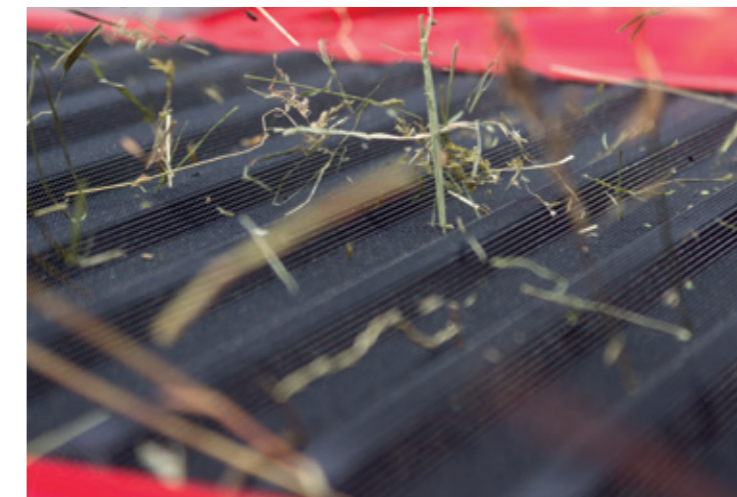

▲ **AUTOMATISK FLÄKTREVERSERING**
MF TH är tillgänglig med automatisk fläktreversering som tillval för att hålla kylaren ren för maximal effektivitet. Kylfläkten reverserar beroende på temperatur eller via ett förinställt tidsintervall och den automatiska funktionen väljs via en knapp på instrumentpanelen. Den förbättrar motorns kylning i mycket dammiga miljöer.



▲ MF TH har en robust, vidöppnande motorhuv som öppnar upp hela motorutrymmet och gör åtkomst för underhåll smidigt och enkelt.



-40 %
Partikelreduktion



+ 5 HK
maximal effekt



LÅG UNDERHÅLLS-
KOSTNAD



INGA KOMPROMISSER

Avgasreningssystemet är välplacerat vilket bidrar till utmärkt sikt

VÄLJ MELLAN TVÅ TRANSMISSIONER: TVÅSTEGAD HYDROSTATISK ELLER STEGLÖS DYNA-CT

Alla modeller är utrustade med en tvåstegad hydrostatisk transmission. Till modellerna MF TH.6534, MF TH.7038 och MF TH. 8043, kan du nu välja mellan tvåstegad hydrostatisk transmission eller den steglösa transmissionen Dyna-CT.



	MF TH.6030	MF TH.6534	MF TH.7030	MF TH.7035	MF TH.7038	MF TH.8043
Transmissionstyp	Hydrostatisk	Hydrostatisk	Hydrostatisk	Hydrostatisk	Hydrostatisk	Hydrostatisk
Tvästegad hydrostatisk	●	●	●	●	●	●
Steglös Dyna-CT	-	○	-	-	○	○

- Standard
- Tillval
- Inte tillgänglig

TILLVERKAD FÖR KONTROLL

Alla modeller, oavsett typ av transmission, är utrustade med multifunktionsspak. För hög arbetseffektivitet manövreras transmissionen och hydrauliken samt aktivering av funktioner som flytläge och skopkakning smidigt via multispaken.

” Kontrollen ligger i dina händer. ”



POWER CONTROL- REGLAGE

Massey Fergusons unika Power Control-reglage, vilket kommer från MF:s traktorer, ger okomplicerad tre-i-ett-manövrering.



DU KAN:

- skifta mellan framåt /bakåt
- Justera den hydrostatiska körhastigheten: upp och ner
- frikoppla
- välja neutral

DETTA LÄMNAS HÖGERHANDEN FRI
FÖR MANÖVRERING AV BOMMEN.

Tvåstegad hydrostatisk transmission ger okomplicerad och smidig drift med hög prestanda och dragvillighet. Med två mekaniska steg och två hydrostatiska hastighetsområden har den hastighetsresurser att köras i upp till 40 km/h, vilket ger utmärkt vägtransportprestanda och ger föraren möjlighet att välja lämplig hastighet för aktuell tillämpning.

Den har också en användarvänlig krypfunktion för arbeten som kräver låg hastighet vid högt motorvarv, vilket ger större precision och kontroll vid jobb som t.ex. sopning, ensilagefördelning och halmstridning.

EN OKOMPLICERAD, TVÅSTEGAD HYDROSTATISK TRANSMISSION



HANDGAS – AUTOMATISK FUNKTION

Den hydrostatiska transmissionen gör det möjligt att hantera motorvarvtal och körhastighet oberoende av varandra. Handgasen möjliggör för föraren att ställa in konstant motorvarvtal.

Det möjliggör högt motorvarv och låg körhastighet utan användning av bromsen. Vid övergång till neutralläge: transmissionen stannar maskinen utan bromsning, samtidigt som motorvarvtalet förblir konstant. Det minskar driftskostnaden och är en perfekt funktion för tillämpningar som kräver högt och konstant hydraulflöde eller kontinuerlig pumpning, vid t.ex. utfodring eller sopning.

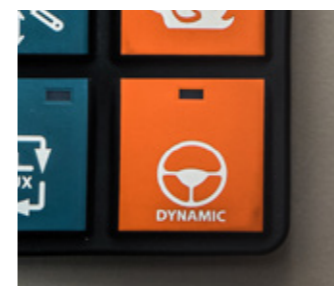

"DYNAMISKT KÖRLÄGE"

Ändrar riktningväljarens aggressivitet och gaspådragets respons. Beroende på tillämpning eller personlig preferens kan driftsläge väljas efter önskemål: mjuk eller dynamiskt.

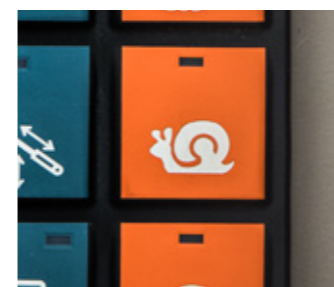

SMS – SYSTEM FÖR HASTIGHETSHANtering

Det är enkelt att ställa in maximal hastighet, använda krypkörningsläget och aktivera det med ett reglage på sidokonsolen (0-100 % i steg om 1 %). SMS är mycket tillämpbart när låg hastighet krävs, i mycket trånga utrymmen, eftersom det ger högre precision med specialredskap.

ÖVERSIKT ÖVER FÖRDELARNA MED TRANSMISSIONEN PÅ MF TH

- ▶ Den hydrostatiska transmissionen ger enkel och smidig kontroll med två hydrostatiska hastighetsområden tillgängliga under belastning
- ▶ Tvåstegad transmission ger hög effektivitet och prestanda
- ▶ Välj bästa utväxlingsförhållande för ergonomisk kontroll av maskinen
- ▶ Maximal hastighet kan ställas in tack vare krypfunktionen. Perfekt funktion vid fördelning av ensilage
- ▶ Handgas för att ställa in konstant varvtal



Tvåstegad
HYDROSTATISK
transmission



20 %
smidigare än
tidigare generation

DYNA-CT: EN NY ERA AV TRANSMISSIONSTEKNIK

OJÄMFÖRBAR PRESTANDA OCH KOMFORT

Upplev innovationens höjdpunkt med den här nya steglösa transmissionen, som har dubbla hydraulmotorer för att leverera marknadens bästa skjut- och dragkraft utan behov av att byta hastighetsområden. Denna uppgradering förbättrar förarkomforten avsevärt. Dessutom har transmissionen smarta funktioner som ger sömlös kontroll.



SMARTA FUNKTIONER

FÖRUTOM STANDARDFUNKTIONERNA (T.EX. HANDGAS, DYNAMISKT KÖRLÄGE OCH SMS) HAR MODELLERNA MED DYNA-CT-TRANSMISSIONEN YTTRELLIGARE SMARTA FUNKTIONER.



FARTHÅLLARE

Gör att du kan fokusera på dina uppgifter och ger dig hög komfort oavsett om du kör vägtransport eller levererar foder till dina djur varje morgon och mycket mer.



STOPP OCH START

Med den här funktionen aktiverad spar du bränsle och maskintimmar. Motorn stängs av när du inte använder din MF TH teleskoplastare och startar igen så snart gasreglaget eller joysticken aktiveras.

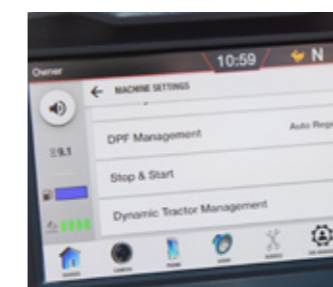

DYNAMISK TRACTOR MANAGEMENT

Automatisk reglering av motorvarv och transmission. Syftet är att spara bränsle vid höga hastigheter under vägtransport. Gaspedalen bestämmer önskad körhastighet och motorvarvet anpassas efter belastningen.



BEGRÄNSNING FÖR MAX HASTIGHET

Du kan begränsa maxhastigheten för att trygga säkerhet och kontroll, vilket gör den idealisk för ovana förare eller verksamhet i områden med hastighetsbegränsning.

ÖVERSIKT ÖVER FÖRDELARNA MED MF TH DYNA-CT-TRANSMISSIONEN

- ▶ Steglös transmission ger bra driftsflexibilitet och hög arbeteffektivitet
- ▶ Virtuella hastighetsområden för hög och låg ersätter en mekanisk växellåda, vilket ger utmärkt komfort och gör att man inte behöver stanna för att byta hastighetsområde
- ▶ Maximal skjut- och dragkraft för både låg- och höghastighetstillämpning
- ▶ Automatiserade funktioner och arbetslägen, vilket ger hög effektivitet och produktivitet



SMARTA
FUNKTIONER



-3 dB
i hytten vid
maxhastighet

MAXIMAL PRODUKTIVITET, SMIDIGHET OCH MANÖVRERBARHET

MF TH-SERIEN UTGÖRS AV REJÄLA
”ARBETSHÄSTAR” SOM KOMMER VISA
SIG OUMBÄRLIGA PÅ GÅRDEN.

Med optimal flexibilitet och manövrerbarhet utför en teleskoplastare ur MF TH-serien jobben enkelt och effektivt. MF TH-serien ger också hög lyfthöjd, lång räckvidd och möjligheten att lyfta tung last.

Varje MF teleskoplastare har imponerande prestanda både för lastararbete, där högt hydraulflöde krävs och effektiv transportkapacitet i 40 km/tim*, där hög effekt och komfort är avgörande, så att du kan briljera oavsett om du flyttar balar eller utfodrar djuren.

Vändradie
3,71 m
(Halvkompakt)
3,82 m
(Standard)



▲ MANÖVRERBARHET

Valet av styrfunktion och maskindesign utan överhäng ger imponerande manövrerbarhet, tack vare den snäva vändradien, vilken minimerar skaderisken på maskinen och inredning vid manövrering i trånga byggnader.

▼ **AUTOMATISK BOMDÄMPNING** är tillgänglig, vilket ökar förarkomforten rejält, t.ex. vid förflyttning av halmbalar på ojämnt underlag.



VÄLJ DIN PREFERENS FÖR STYRFUNKTION

Alla modeller har fyra valbara styrfunktioner som ger optimal manövrering under alla arbetsförhållanden. Det är mycket enkelt att ändra från ett läge till ett annat: det är bara trycka på reglaget i hytten för att aktivera önskat läge.



TVÅHJULSSTYRNING



FYRHJULSSTYRNING –
för minimal vändradie.



KRABBSTYRNING – för effektiv
schaktning och återfyllning
samt arbete längs väggar
och i trånga utrymmen.



SEMIKRABBSTYRNING –
låser den bakre hjulvinkeln
i önskad position – användbar
för tillämpningar som
t.ex. packning av plansilo.

* Båda chassina har 24-tums däck

KRAFTFULL OCH SMART HYDRAULIK

HÖJ PRODUKTIVITETEN, KOMFORTEN OCH SÄKERHETEN

Ett kraftfullt och responsnabbt hydraulsystem på en teleskoplastare är av största vikt för den vardagliga produktiviteten.

MF TH-serien har lastkännande hydraulik och alla funktioner är elektrohydrauliska och proportionalstyrda. Systemet är mycket exakt och lätt att använda, plus att man samtidigt kan använda tre funktioner för ökad produktivitet och minskad stilleståndstid.

Hydraulflödet är optimalt över hela serien med 100 l/min på modellerna MF TH.6030, MF TH.7030 och MF TH.7035 och ett marknadsledande flöde på 190 l/min på MF TH.6534, MF TH.7038 och MF TH.8043.

Den lastkännande pumpen som levererar 190 liter olja per minut på MF TH.6534, MF TH.7038 och MF TH.8043 ger enastående kapacitet och prestanda, även vid låga motorvarvtal. Du kan därför arbeta effektivt med betydligt lägre motorvarv, förbruka mindre bränsle och räkna med anmärkningsvärt snabbare cykeltider.

Högspecificerad bommanövrering, tack vare fyra elektrohydrauliska lastkännande hydraulventiler möjliggör att man samtidigt kan använda tre funktioner med hög precision. Den automatiska bomdämpningen ger också enastående komfort vid alla transporttillämpningar. Dess aktivering är automatiskt länkad till maskinens hastighet. ▼

ENKEL TILL- OCH FRÄNKOPPLING tack vare snabbkopplingar med dekompression. För mer krävande redskap som t.ex. balrivare och utfodringskopa, kan ett eluttag som ger en fjärde och femte funktion specificeras.



◀ **SKOPSKAKNING** är en tillvalsfunktion som kommer tillsammans med flytläge och manövreras via multispaken. Föraren kan nu enkelt tömma skopan på vidhäftande last genom att trycka in det blåa brytaren och samtidigt skjuta joysticken i sidled.

MF SMART HANTERINGSSYSTEM. Inställningar av minimal och maximal höjd, länkade till bomvinkeln.

MAXIMAL HÖJD – Föraren kan ställa in maximal höjd på bomhuvudet genom att enkelt aktivera en brytare på sidopanelen när den erforderliga höjden har uppnåtts. Det kommer att ge större säkerhet och komfort vid arbete i byggnader eller vid lastning av en trailer, i synnerhet för användare som inte är så vana.

Funktionen **ÅTERGÅNG TILL MARKNIVÅ** möjliggör för föraren att ställa in arbetshöjden. Vid manuell sänkning av bommen dras utskjutet automatiskt in och stannar när arbetsläget har uppnåtts. Det ger ökad produktivitet och komfort samt förhindrar skador på underlag och redskap.

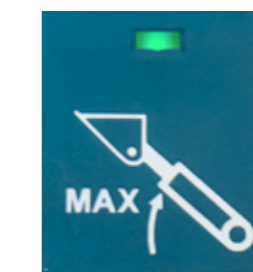

KRAFTFULL OCH SMART HYDRAULIK

TILL MF TH TELESKOPLASTARSERIE FINNS ETT PERFEKT REDSKAPSSORTIMENT FÖR ALLA SLAGS TILLÄMPNINGAR.

Skopa, grävning och lastning

Tackla de tuffaste grävning- och materialhanteringsuppgifterna med våra robusta skopor för grävning och lastning. De ger god sikt över slitstålet, utmärkt brytkraft för grävning samt enklare och snabbare fyllning av skopan. Finns med olika volymer och med eller utan tänder.

Volymskopa

Förbättrar produktiviteten tack vare den ökade brytvinkeln i syfte att minimera spill.

Används till att lasta spannmål på lastbilar eller fylla gödningsspridaren.

Skopa med grip

Det idealiska redskapet för att ta upp och hantera jord och mark med vegetation, grenar eller annat skrymmande material som måste hållas fast ordentligt vid transport.

Gaffel med grip

Det här är det enkla sättet att hantera löshö, strö och gödsel på gården och andra ställen. Använd gaffeln som den är eller lägg till hydraulgripen för mer gripstyrka.

Pallgafflar

Utmärkta för hantering av skrymmande eller säckat material, t.ex. mineralgödsel, utsäde och djurfoder. Det finns fasta eller flytande gafflar (med sidoförskjutning på den fasta gaffelramen).

Balspjut

Används för effektiv transport och lastning av rundbalar från marken till en balvagn eller balrivare.

Balklämma

Hela prestandan som hos vårt pinnförsedda balspjut men med två hydraularmar i form av runda rör som garanterar ett säkert grepp om enstaka balar.

Balklämma med klor

Transportera och lasta upp till två rundbalar från marken till en balvagn eller balrivare. De oberoende hydraularmarna som var och en har fyra klor ger ett ordentligt grepp.



LYFTKAPACITET SOM NÅR NYA HÖJDER

LYFTDIAGRAM VISAR TYDLIGT ATT
VARJE MODELL HAR ENASTÅENDE
LYFTKAPACITET I SIN RESPEKTIVE KLASS

MF TH.6030

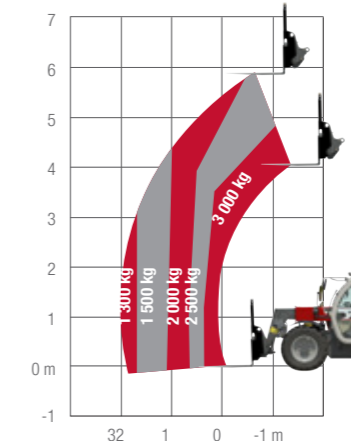

MF TH.7030

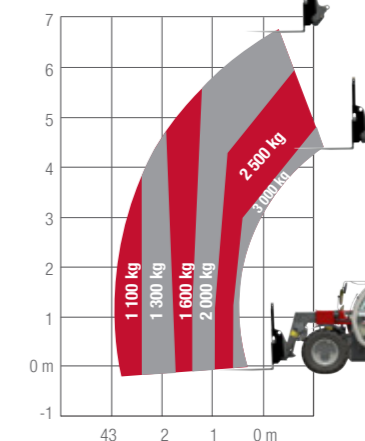

MF TH.6534

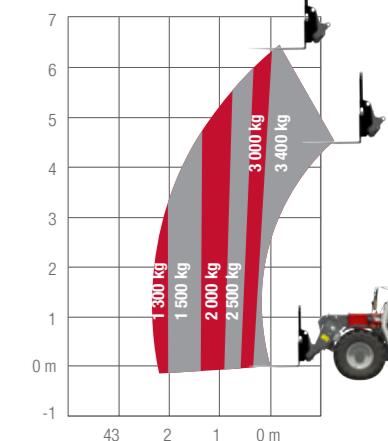

MF TH.7035

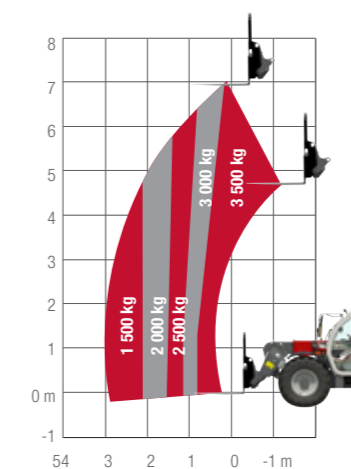

MF TH.7038

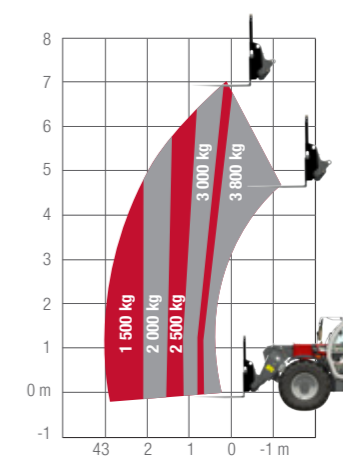

MF TH.8043

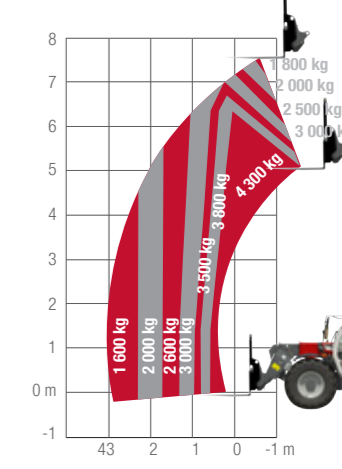

TILLVERKAD FÖR ATT MAXIMERA DRIFTSTIDEN TELESKOPLASTARÄGANDE MED KOMPLETT TRYGGHET.

Köp, ägandeskap och underhåll av maskiner kan vara komplicerat. Känslan av att vara helt trygg med fantastisk uppbackning och support är mycket viktig att ta med i beräkningen. Som Massey Ferguson-kund garanteras du personlig, lyhörd och tillmötesgående support från vårt nätverk av återförsäljare som verkligen bryr sig om din verksamhet.



MFcare

BIND DINA KOSTNADER OCH SÄKRA OPTIMAL PRESTANDA FÖR DIN MF TH MED MF CARE.

Tjänsten MF Care med förlängd garanti är flexibel så att de passar dina önskemål gällande kostnader och driftstimmar. Regelbunden service ger förebyggande underhåll – där alla fel åtgärdas innan de blir till problem, vilket minskar driftsstopp. Full servicehistorik med användning av originaldelar från AGCO Parts ökar maskinens andrahandsvärde.

- ▶ Öka andrahandsvärdet
- ▶ Flexibla villkor och långsiktiga prispaket
- ▶ Tillgängliga upp till 12 månader från registrering
- ▶ Erfarna MF-tekniker ger service på plats eller i verkstad

	SILVER	GOLD
DETALJER	SERVICEKONTRAKT GÄLLANDE REGELBUNDET UNDERHÅLL Servicekontraktet omfattar allt föreskrivet underhållsarbete baserat på fasta priser.	FÖRLÄNGD GARANTI Ger trygghet gällande reparationskostnader (utom slitage). Tariffer med eller utan självrisk finns som ett tillval.
MASKINTYP	Alla	Alla
REGELBUNDET UNDERHÅLL*	✓	✓
REPARATIONS-KOSTNAD	–	✓
SJÄLVRISK	–	Beror på marknadsförhållanden

*Listpriset som anges av AGCO refererar enbart till den förlängda garantin och omfattar inte underhåll.
– Inte tillgängligt

MASSEY FERGUSON ERBJUDER ETT OMFATTANDE OCH EFFEKTIVT UTBUD AV TJÄNSTER

 6 000 tim. 5 år	 3 000 timmar 5 år	 50 000 balar 5 år	 6 000 tim. 5 år	 2 000 timmar 3 år Endast ISOBUS-kompatibla maskiner	 25 000 balar 3 år
--	--	--	--	---	--

TELESKOPLASTARNA I MF TH-SERIEN HAR KONSTRUERATS FÖR ATT MÖJLIGGÖRA SNABBT, OKOMPLICERAT, ENKELT OCH KOSTNADSEFFEKTIVT RUTINUNDERHÅLL.

Mindre stilleståndstid – mer utfört arbete!
Snabbt, okomplicerat och enkelt rutinunderhåll tack vare den parallella motorinstallationen. Servicen är okomplicerad och enkel tack vare välplacerade servicepunkter, vilket minskar stressen vid underhåll av teleskopplastaren och ger dig mer tid.

Motorhuven öppnas från sidan och ger dig vidöppen åtkomst till motor, luftfilter, kylsystem och systemet för luftkonditionering, vilket ger god åtkomst för service av alla viktiga komponenter.



Luftfiltret demonteras enkelt för kontroll och rengöring. Vid behov finns en automatisk reversibel kylfläkt som tillval. Den kan blåsa bort skräp, halm eller andra material som har lagts sig på kylarpaketet.



Motorhuven öppnas enkelt, vilket ger åtkomst för att kontrollera motorn och kylarpaketet. Alla punkter för rutinservice av motor, hydraulik och transmission är placerade lätt åtkomliga för snabbt och enkelt underhåll.



▲ Diesel- och AdBlue®-tankar som är lätta att fylla på från marknivå.



THE
PERFECT
FIT

RESERVDELAR OCH SERVICE

FRÅN DEN DAG DU INVESTERAR I EN MASKIN
FRÅN MASSEY FERGUSON HAR DU TILLGÅNG
TILL EXPERTSUPPORTEN HOS VÅRT
EFTERMARKNADSTEAM.

Alltid till din tjänst för att maximera din lönsamhet
och effektivitet.

Levererar allt du behöver för att din maskin ska prestera
på topp.



EXPERTER PÅ DIN MASKIN

Du kan alltid förlita dig på din Massey Ferguson-
återförsäljare när det gäller service,
underhåll och reparationer, och du kan alltid
få vägledning gällande maskininvestering,
tekniska uppgraderingar, tillbehör eller
reservdelar.

Dessutom erbjuder din MF-återförsäljare
ett brett utbud av viktiga underhållsprodukter
som smörjmedel, batterier, AdBlue®,
servicesatser och mycket mer.

Med fackkunniga servicetekniker och kompetent
personal sätter våra återförsäljare stort värde
i att alltid leverera förstklassig kundservice.



ORIGINALDELAR, ORIGINALVÄRDE

AGCO Originaldelar är reservdelar av högsta
kvalitet med mycket god tillgänglighet,
vilket ger dig trygghet och valuta för pengarna.
Konstruerad för att passa din Massey Ferguson
perfekt. Utformad för att trygga din maskins
värde och säkra maximal drifttid.

AGCO Parts täcks av en 12-månaders garanti,
inklusive arbete när delen monteras av en
auktoriserad Massey Ferguson-återförsäljare.



AGCO FINANCE

DIN PARTNER SOM FÅR
DITT FÖRETAG ATT VÄXA.

Som leverantör av finansiella tjänster för
Massey Ferguson, hjälper vi dig att få tillgång
till din MF-maskin via våra skräddarsydda
finansierings- och försäkringslösningar,
som möjliggör nyttjande eller ägande av
världens bästa lantbruksmaskiner.

FULL TILLFÖRLITLIGHET: Mer än 30 års global
erfarenhet av lantbruksbranschen.

FULL BEKVÄMLIGHET: Bekvämt tillgängliga
via din lokala MF-återförsäljare.

TRYGGT PARTNERSKAP: Vi är med dig i varje
steg på vägen genom hela investeringscykeln.



KOLLEKTION FRÅN MASSEY FERGUSON

NU KAN DU SE LIKA MODERN
UT SOM DIN MASSEY FERGUSON.

Vi har ett exklusivt produktsortiment av
högkvalitativa MF kringprodukter som passar dig,
dina lantbruksaktiviteter, din familj och livsstil.

Logga in i vår onlinebutik och se vad vi har
att erbjuda:

Shop.MasseyFerguson.com

För alla supportpaket gäller landsspecifika villkor.
Observera att alla tjänster kanske inte är
tillgängliga på alla marknader.

Kontakta din lokala MF-återförsäljare/-distributör.

GÖR MF TH PERSONLIG OCH LIKA INDIVIDUELL SOM DITT LANTBRUK

	MF TH.6030 MF TH.7030		MF TH.6534 MF TH.7035 MF TH.7038 MF TH. 8043			MF TH.6534 Dyna-CT MF TH.7038 Dyna-CT MF TH. 8043 Dyna-CT	
MOTOR	ESS	EFF	ESS	EFF	EXC	EFF	EXC
Automatisk batterifrånskiljare	●	●	●	●	●	●	●
Integrerat luftfilter av cyklontyp	●	●	●	●	●	●	●
Automatiskt reversibel fläkt	–	●	–	●	●	●	●
TRANSMISSION							
Hydrostatisk (40 km/h)	●	●	●	●	●	●	●
Krypkörningspedal	●	●	●	●	●	●	●
Power Control-reglage (tre funktioner)	●	●	●	●	●	●	●
Knapp för körriktning i joystick	●	●	●	●	●	●	●
System för hastighetsreglering	●	●	●	●	●	●	●
Elmanövrerad parkeringsbroms	●	●	●	●	●	●	●
Dynamiskt läge för transmission	●	●	●	●	●	●	●
Handgas med hastighetshandtering via pedal	○	●	○	●	●	●	●
Stopp/start	–	–	–	–	–	●	●
Dynamisk Tractor Management	–	–	–	–	–	●	●
Farthållare	–	–	–	–	–	●	●
Begränsning för max hastighet	–	–	–	–	–	●	●
HYDRAULIK							
Alla funktioner proportionalstyrda med el-hydraulik	●	●	●	●	●	●	●
Bommens tredje funktion med justerbart flöde	●	●	●	●	●	●	●
Mekanisk redskapslåsnings	●	●	●	●	–	●	–
Hydraulisk redskapslåsnings	○	○	○	○	●	○	●
Indrag av utskjut med dämpning	●	●	●	●	●	●	●
Smart flödesstyrning till bomfunktioner (SHS)	●	●	●	●	●	●	●
Automatisk bomdämpning	○	●	○	●	●	●	●
Automatisk bomdämpning, flytläge och skopkakning	–	○	–	○	●	○	●
Kontinuerligt flöde för tredje funktion	●	●	●	●	●	●	●
Tidsfördröjning för tredje funktion (AutoGrab)	–	○	–	○	●	●	●
Bomhuvudets fjärde och femte funktioner (fördraget kablage)	○	○	○	○	●	○	●
Maximal och minimal inställning av bommens vinkel	●	●	●	●	●	●	●
Bakre hydraulledning	–	○	–	○	○	○	○

	MF TH.6030 MF TH.7030		MF TH.6534 MF TH.7035 MF TH.7038 MF TH. 8043			MF TH.6534 Dyna-CT MF TH.7038 Dyna-CT MF TH. 8043 Dyna-CT	
HYTT	ESS	EFF	ESS	EFF	EXC	EFF	EXC
Löstagbar golvmatta	●	●	●	●	●	●	●
Förarsäte med mekanisk dämpning	●	–	–	–	–	–	–
Luftdämpat förarsäte	○	●	●	○	–	○	–
Luftdämpat förarsäte (värme och automatisk inställning)	–	–	–	●	●	●	●
Luftdämpat förarsäte (värme och automatisk inställning) och joystick i armstödet	–	–	–	○	●	○	●
Luftkonditionering	○	○	○	●	●	●	●
Telefonhållare och USB-uttag	●	●	●	●	●	●	●
Högtalare och antenn	●	●	●	●	●	●	●
Radio / främre Aux-in / Bluetooth / USB-anslutning för DAB	○	●	○	●	–	●	–
Terminal med 5-tums färgskärm	●	●	●	●	–	●	–
Terminal med 7-tums färgskärm, telefonfunktion, radio och jobbhantering	–	○	–	○	●	●	●
Vindrutetorkare för takfönster	●	●	●	●	●	●	●
Vindrutetorkare för sidofönster	–	–	–	○	●	○	●
Elspegel med defroster på höger sida	–	○	–	○	○	○	○
Roterande varningsljus och backlarm	●	●	●	●	●	●	●
Backlarm med White Sound	○	○	○	○	○	○	○
Kylbox	–	–	–	–	●	–	●
STYRNING							
Fyra styrfunktioner med automatisk linjering	●	●	●	●	●	●	●
Framaxel med differential vid 45 % begränsad slirning	–	–	●	●	●	●	●

ESS = Essential
EFF = Efficient
EXC = Exclusive

● Standardspecifikation
○ Tillval
– Inte tillgänglig

	MF TH.6030 MF TH.7030		MF TH.6534 MF TH.7035 MF TH.7038 MF TH. 8043			MF TH.6534 Dyna-CT MF TH.7038 Dyna-CT MF TH. 8043 Dyna-CT	
ÖVRIG UTRUSTNING	ESS	EFF	ESS	EFF	EXC	EFF	EXC
Skyddsgaller för vindrutan (fram och tak)	○	○	○	○	○	○	○
Arbetsbelysning	●	●	●	●	●	●	●
Arbetsbelysning på bom	○	○	○	○	●	○	●
LED färdljus	–	○	–	○	○	○	○
LED arbetsbelysning	–	○	–	○	●	○	●
Verktyslåda	○	○	○	○	○	○	○
Hydraulisk släpvagnsbroms, enkelkrets	○	○	–	–	–	–	–
Hydraulisk släpvagnsbroms, dubbelkrets	–	–	○	○	○	○	○
Gaffeldrag med manuell låsning	●	●	●	●	●	●	●
Gaffeldrag med höjjustering och manuell låsning	○	○	○	○	○	○	○
Gaffeldrag med höjjustering och automatisk låsning	○	○	○	○	○	○	○
Hydraulmanövrerad hitchkrok	○	○	○	○	○	○	○
REDSKAP							
Grävsropa	○	○	○	○	○	○	○
Lättmaterialsropa	○	○	○	○	○	○	○
Pallgafflar	○	○	○	○	○	○	○
Balspjut	○	○	○	○	○	○	○
Skopa med grip	○	○	○	○	○	○	○
Grep med grip	○	○	○	○	○	○	○
Balgrip med tubrör eller klor	○	○	○	○	○	○	○

Alla ansträngningar har gjorts för att försäkra att informationen i denna publikation är så korrekt och aktuell som möjligt. Det kan emellertid förekomma felaktiga, oriktiga eller ofullständiga uppgifter, och information i specifikationerna kan ändras utan föregående meddelande. Därför bör du bekräfta alla specifikationer med din Massey Ferguson-återförsäljare eller distributör före inköp.

TEKNISK SPECIFIKATION

Lastarprestanda (norm EN 1459: 1998 Bilaga B)		MF TH.6030	MF TH.7030	MF TH.6534	MF TH.7035	MF TH.7038	MF TH.8043		
MAXIMAL LYFTKAPACITET									
vid marknivå	kg	3 000	3 000	3 400	3 500	3 800	4 300		
vid full lyfthöjd	kg	2 500	2 000	3 400	3 500	3 800	2 600		
med bommen 2 m ut och 4 m upp	kg	2 000	2 000	3 000	3 000	3 000	3 000		
Brytkraft	kN	3 600	3 600	6 200	6 200	6 200	7 000		
Max lyfthöjd	m	5,9	6,7	6,5	7	7	7,5		
Räckvidd – fullt utskjut	m	3,13	3,9	3,4	4	4	4,1		
HYDRAULSYSTEM									
Bom - pumpkapacitet	l/min	100	100	190	100	190	190		
TRANSMISSION									
Typ		Hydrostatisk		Hydrostatisk	Steglös Dyna-CT	Hydrostatisk	Hydrostatisk	Steglös Dyna-CT	Steglös Dyna-CT
Mekaniska steg		–	–	2	-	2	2	-	-
Hastighetsområden		2	2	2	-	2	2	-	-
Hastighet för första utväxling*	km/h	9,7	9,7	6	40	6	6	40	40
Hastighet för andra utväxling*	km/h	40	40	12	-	12	12	-	-
Hastighet för tredje utväxling*	km/h	–	–	18	-	18	18	-	-
Hastighet för fjärde utväxling*	km/h	–	–	40	-	40	40	-	-
MOTOR									
Volym/antal cylindrar	l/ant.	3,4/4	3,4/4	3,4/4	3,4/4	3,4/4	3,4/4		
Insprutning		Common rail	Common rail	Common rail	Common rail	Common rail	Common rail		
ISO hk (kW) vid 2 400 varv/min	hk	100	100	135	100	135	135		
Maximalt vridmoment (ISO 14396)	Nm	430	430	500	430	500	500		
Bränsletankens volym	liter	115	115	138	138	138	138		
DÄCKTRUSTNING									
Standard		405/70 R 20	405/70 R 20	460/70R24	460/70R24	460/70R24	460/70R24		
Tillval		400/70 R 24	400/70 R 24	500/70R24	500/70R24	500/70R24	500/70R24		
BROMSAR									
EGENVIKT									
Vikt, utan redskap, 24-tums däck	kg	5 555	5 920	6 635	7 415	7 530	8 180		
CYKELTID (S) VID MAXIMALT MOTORVARTAL									
Lyfttid		5,3	5,3	4,9	8	4,9	6,5		
Sänkningstid		4	4	4,3	6	4,3	5		
Teleskoputskjut		5	6,3	3,7	7,1	4,8	5		
Teleskopindrag		3,6	4,2	4	6,5	4,9	4,5		
Uppbrytningstid		2,5	2,5	2,3	3	2,3	2,3		
Dumpningstid		2,4	2,4	2,5	2,7	2,5	2		

* maskin specificerad för max hastighet

Dimensioner

	MF TH.6030 Standardmonterad hytt	MF TH.6030 Lågmonterad hytt	MF TH.7030 Standardmonterad hytt	MF TH.7030 Lågmonterad hytt	MF TH.6534*	MF TH.7035* MF TH.7038*	MF TH.8043*
A	5 712		6 240		5 874	6 074	6 180
B	4 507		5 063		4 669	4 869	4 975
C	4 035		4 185		4 145	4 145	4 246
D	2 334* / 2 250**	2 184* / 2 100**	2 334* / 2 250**	2 184* / 2 100**	2 457	2 457	2 457
E	1 671*/1 587**		1 671*/1 587**		1 752	1 752	1 770
F	348*/264**		348*/264**		430	430	430
G	2 820		2 820		2 870	2 870	2 870
H	1 666		1 666		1 895	1 895	1 895
I	2 100		2 100		2 300	2 300	2 300
J	4 817*/4 689**		5 090*/4 975**		4 800	4 944	4 901
K	1 556*/1 383**		1 556*/1 383**			1 111	
L	3 875*/3 717**		3 875*/3 717**			3 714	

Alla mått i mm

*24-tums däck ** 20-tums däck

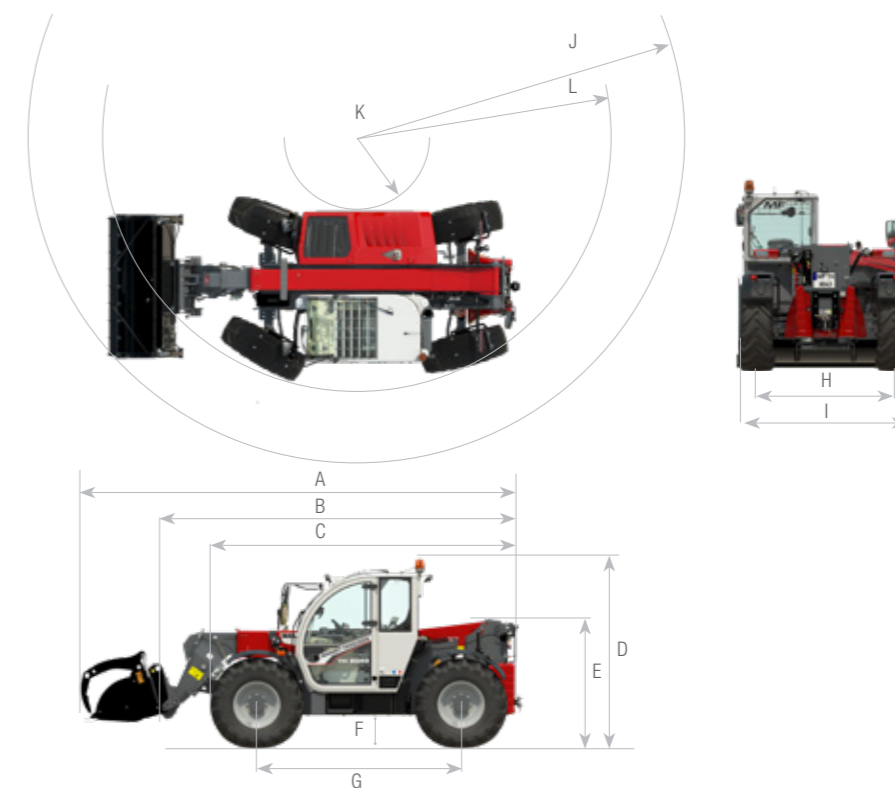

**EN NY ERA
FÖR OKOMPLICERADE
OCH DRIFTSÄKRA
TELESKOPLASTARE
FÖR LANTBRUK**





www.MasseyFerguson.se

www.facebook.com/MasseyFergusonSverige
x.com/MF_EAME
[Instagram.com/MasseyFergusonSverige](https://www.instagram.com/MasseyFergusonSverige)
www.YouTube.com/MasseyFergusonGlobal



MASSEY FERGUSON® är ett världstäckande varumärke som tillhör AGCO.
© AGCO SAS. 2025 | A-SV-17378 | Svenska



MASSEY FERGUSON

BORN TO **FARM**