

MF TH-SERIEN

100–135 HK

LØFTEKAPASITET: 3000–4300 kg

LØFTEHØYDE: 5,90–7,50 m

**EN NY ÆRA
MED BRUKERVENNLIGE
OG DRIFTSSIKRE
TELESKOPLASTERE
TIL LANDBRUKET**



MASSEY FERGUSON

BORN TO **FARM**

MF TH – EN NY ÆRA

MED BRUKERVENNLIGE OG DRIFTSSIKRE
TELESKOPLASTERE TIL LANDBRUKET

Alle som kjøper en MF-teleskoplaster i dag vil forvente at den oppfyller de nyeste driftsmessige standardene. De vil forvente at den kombinerer det beste av dagens teknologi med komfort, enkelhet, god ergonomi, brukervennlighet og kvalitet hver eneste dag på gården.

Dette er en teleskoplaster som legemliggjør all vår landbrukskunnskap. Fordi vi forstår dine gårdsdriftsbehov, tilbyr vi deg en ekte landbruksteleskoplaster, støttet av et velrenommert og eksklusivt forhandlernettsverk, slik at du kan fortsette med den mest krevende håndteringen.



2 KOMPakte
MODELLER

08

DIN KOMMANDOSENTRAL

18

10

DIN KOMFORTABLE
ARBEIDSPASS
FØRERHUSMILJØET

30

KRAFTIG OG
SMART HYDRAULIKK

LAGET FOR
MAKSIMAL DRIFTSTID
SERVICE OG KUNDESTØTTE

34

Ta det til nye høyder	4
Oversikt over MF TH	6
MF TH.6030 og MF TH.7030	8
Førerhuset – lev komfortabelt og sikkert	10
Små detaljer gjør en stor forskjell	13
Laget for deg – spesifikasjonspakker	16
MF TH 7" skjerm – Designet for kontroll	18
Utviklet for ytelse – motoren	20
Velg mellom to ulike transmisjoner	22
Maksimal produktivitet, smidighet og manøvreringsevne	28
Kraftig og smart hydraulikk	30
Laget for maksimal driftstid	34
Deler og service	36
Gjør MF TH til din egen – spesifikasjonstabeller	38

UTVIKLET AV BØNDER, FOR BØNDER

Våre teleskoplastere er spesialbygget for hardt arbeid. Uansett hvor du trenger en rask og kompakt løsning for mange bruksområder, har MF TH-serien kapasitet til å utføre arbeidet riktig.

Ta ut silo eller møkk, løft rundballer og gjødselsekker, fyll på fôr og rengjør tallefjøs. Kraftig og presis hydraulikk gir enkel betjening ved tunge løft.

Arbeid i trange bygninger kan ofte være en utfordring. MF TH-serien av teleskoplastere er svært manøvrerbare med fire styremoduser, og de semikompakte alternativene MF TH.6030 og MF TH.7030. Få den fleksibiliteten du trenger – inkludert god sikt i alle retninger og presisjons håndtering.

Krever minimal service, noe som betyr nesten ingen nedetid!

EN VIKTIG DEL AV ARBEIDSDAGEN DIN!

TA DET TIL NYE HØYDER!

STUDÉR EGENSKAPENE SOM FÅR JOBBEN GJORT

MF TH-serien håndterer arbeidsoppgavene enkelt og effektivt, og gir deg den optimale tilgjengeligheten og manøvreringsevnen som trengs. Serien gir også mer løftehøyde, lang rekkevidde og muligheten til å løfte tung nyttelast. Med riktig redskap kan MF TH-serien oppnå overordnet ytelse innenfor mange bruksområder på gården din.

MF TH-SERIEN: DIN TELESKOPLASTER TIL LANDBRUKET

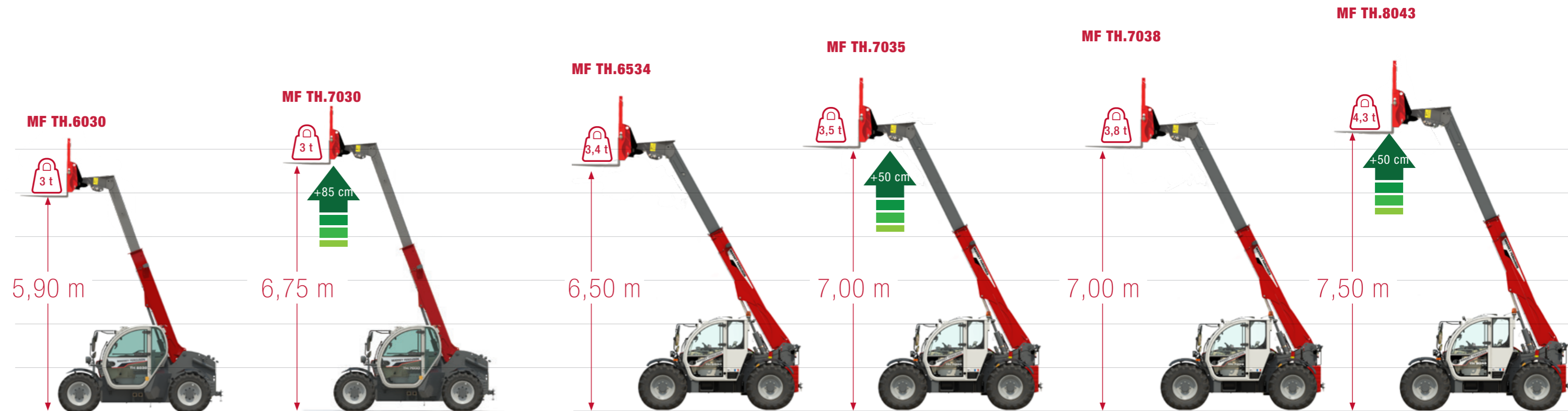

KOMPAKTE MODELLER

Semikompakte dimensjoner på 2,1 m x 2,1 m for enkel tilgang til de trangeste områder, 100 hk for optimalt effekt/vekt-forhold, 100 l/min for enkelt og nøyaktig arbeid.



STANDARDMODELLER

Mer motoreffekt og større oljestrøm for den mest krevende bruk innen håndtering og transport, 100 til 135 hk og 100 til 190 l/min oljestrøm for raskere arbeidssyklus kombinert med et førerhus som byr på ultimat komfort, ergonomi og sikt.



OVERSIKT OVER MF TH

VI LEGGER LISTA HØYERE!

Med et stort sprang når det gjelder effektivitet, produktivitet, ytelse, sikt, ergonomi, komfort, varighet av arbeidssyklus og brukervennlighet, er MF TH betydelig endret. Dette er ikke bare en oppgradering. Dette er nyskapende.

MED SEKS MODELLER Å VELGE BLANT ER DETTE ET AV DE BESTE VALGENE DU VIL TA.

MODELLER	MF TH.6030	MF TH.7030	MF TH.6534	MF TH.7035	MF TH.7038	MF TH.8043
MAKS. LØFTEHØYDE	5,9 m	6,75 m	6,5 m	7,0 m		7,5 m
MAKS. LØFTEKAPASITET	3000 kg		3400 kg	3500 kg	3800 kg	4300 kg
OLJESTRØM	100 l/min		190 l/min	100 l/min	190 l/min	
MAKS. EFFEKT	100 hk		135 hk	100 hk	135 hk	
TRANSMISJON	Hydrostatisk med to makshastigheter		Hydrostatisk med to makshastigheter eller Dyna-CT	Hydrostatisk med to makshastigheter		Hydrostatisk med to makshastigheter eller Dyna-CT

► **Hydrauliske hurtigkoblinger** for raskt, effektivt og enkelt bytte av redskap med fabrikkmontert kabelopplegg på bommen for 4. og 5. el-hydrauliske funksjoner (alternativ) – se detaljer på s. 30

► **Et komplett utvalg av redskaper er tilgjengelig** for å få gjort alle de nødvendige arbeidsoppgavene – se detaljer på s. 32

► **Kraftige og drivstoffeffektive motorer.** Nå opptil 135 hk for mer produktivitet, bedre ytelse og et stille miljø. Enkel tilgang for daglig vedlikehold samt alternativet automatisk reverserbar vifte for større pålitelighet og holdbarhet – se detaljer på s. 20

► **Velg mellom to transmisjoner: hydrostatisk med to hastigheter eller kontinuerlig Dyna-CT-transmisjon** og få komfort, presisjon, brukervennlighet, smidig betjening og markedets beste presisjon – se detaljer på s.22

► **Automatisk parkeringsbrems** for økt sikkerhet og produktivitet

► **Effektivt, automatisk bomfjæring og returdempe-system** på bommen er tilgjengelig på alle modeller, for maksimal komfort under transportforhold. Returdempesystemet er tilgjengelig som standard på alle modeller for bedre førerkomfort, her kan bommen trekkes inn med redusert/styrt hastighet på slutten.

► **Smart og kraftig hydraulikk**
Alle modeller er som standard utstyrt med en lastfølede ventilblokk. Flere funksjoner kan utføres samtidig. Nå med opptil 190 l/min CCLS-oljestrøm – se detaljer på s. 30

► **Uslåelig løfteevne** med den kraftige bommen – opptil 7,5 m høyt og 4300 kg

► **Uslåelig komfort, ergonomi og sikt**
Førerhusmiljøet i MF TH-serien er utstyrt med de beste komfortnivåer og betjeningselementer, med maksimal sikt i alle retninger, takket være det buede førerhuset på MF TH.6534, MF TH.7035, MF TH.7038 og MF TH.8043 og lavest mulig design på motorpanseret. Du kan nå velge mellom tre nye spesifikasjonspakker – se detaljer på s. 10

► **Fire halvautomatisk valgbare styremoduser** for å levere optimal manøvreringsevne under alle driftsforhold – se detaljer på s. 29

VIRTUELL VIRKELIGHET



FÅ EN OMVISNING I MF TH MED SMARTTELEFONEN DIN



◀ **TRINN 1**
Bruk en app som kan lese QR-koder. Du kan laste ned en gratis app fra iTunes eller Android Play Store.



◀ **TRINN 2**
Åpne appen og skann denne QR-koden ...



◀ **TRINN 3**
... og sett deg inn i Massey Ferguson-teleskoplasteren.

Opplev maskinen i 2D ved å bevege smarttelefonen i alle retninger ved hjelp av fingrene.



◀ **TRINN 4**
Opplev traktoren i VR 3D ved å klikke på ikonet og se med VR-briller.

MF TH.6030 & MF TH.7030 – KOMPakte DIMENSJONER, ENESTÅENDE MANØVRERINGSEVNE

HVIS DU ER UTE ETTER EN KOMPAKT MASKIN SOM ALLIKEVEL KAN TAKLE DE TØFFESTE ARBEIDSGAVENE, ER MF TH.6030 OG MF TH.7030 DET IDEELLE VALGET.

Deres semikompakte design, to førerhusposisjoner og utmerkede manøvreringsevne sikrer uovertruffen ytelse i trange områder, som trange låver og fjærfebygninger.

Disse teleskoplasterne har enorm løftekapasitet, med den ekstra fordelen av at de er mer kompakte enn sine større kolleger – og med fjæret førerhus som standard, er de også svært komfortable.



opptil

3 t

løftekapasitet



2,82 m



Løftehøyde

5,9 m eller

6,75 m



2,10 m eller

2,34 m



For en mykere betjening når bommen trekkes inn, er alle MF TH-maskiner utstyrt med returdemping.

Utmerket manøvreringsevne sikrer en problemfri arbeidsdag for maksimal produktivitet. Det romslige førerhuset og de komfortable føreromgivelsene med en fullt proporsjonal styrespak muliggjør myk betjening.

To førerhusposisjoner for maksimal allsidighet, inkludert lav posisjon for bruk i lave bygninger. Perfekt for arbeidsoppgaver med begrenset plass. Den kompakte designen betyr at disse modellene kommer seg inn og ut av svært trange områder, uten å miste sikten og manøvreringsevnen.





LEV FOR **KOMFORT**
OG SIKKERHET

FØRERHUSET KOMFORT, OVERSIKT OG BETJENINGSELEMENTER

Massey Ferguson-førerhuset har vært kjent for sin flotte utforming helt fra starten av moderne traktordesign. Det overlegne førerhuset er romslig innredet med utmerket oversikt og lavt støynivå. førerhusets oppsett er ekstremt ergonomisk: Spaker og instrumenter er enkle å bruke, og er designet for å gjøre betjeningen enklere. Fordi vi vet at en mer produktiv fører er en fører som skaper lønnsomhet for virksomheten sin.



2 m³



OVERSIKT
4,6 m² GLASSFLATE

gir sikkerhet, brukervennlighet
og kontroll når du jobber

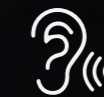

71 dB

reduserer stress og gjør
deg mindre sliten



LAGET FOR KOMFORT OG SIKKERHET



5" standard dashboard

Lysbrytere

Transmisjonsbetjening

Multifunksjonsspak

Hydraulikkbetjening

Håndgass

Power Control-spak
(vendegir)

NOEN GANGER ER DET DE SMÅ DETALJENE SOM UTGJØR DEN STORE FORSKJELLEN FOR ARBEIDSBELASTNINGEN DIN.

7" SKJERM SOM STANDARD MED DYNA-CT-TRANSMISJON.
MF TH sitt dashboard består av en terminal med 7" berøringsskjerm, er lett å lese og kan persontilpasses.



STANDARD 5" DISPLAY på ESSENTIAL* og EFFICIENT-versjonene.



ENKEL OG TRYGG ADKOMST.

En stor og bred dør, stigtrinn, håndtak og en vipbar rattstamme betyr at teleskoplasteren har den beste adkomsten til førerhuset i sin klasse.



Alltid trygg med klar informasjon om stabiliteten til din MF TH.



ALLTID PÅ NETT – en justerbar holder til mobiltelefon eller nettbrett er standard på alle modeller.



BLUETOOTH RDS-RADIO er tilgjengelig med den terminalen med berøringsskjerm, dette muliggjør håndfrie telefonsamtaler via betjeningsbryteren på armlenet. (Foreløpig ikke tilgjengelig med DAB+ radio)

*Essential-versjon kun tilgjengelig på semikompakte modeller



Økt synlighet under alle lysforhold med valgfrie **LED-KJØRELYS** og -arbeidslys.

Standard, fullt returnerbar **SOLSKJERM**. To posisjoner: Kun tak som solbeskyttelse med enestående utsyn eller tak og øvre del av frontrute for ekstra solbeskyttelse.



VINDUSVISKERE med 30 % større dekningsområde. Et stort utvalg av alternativer er tilgjengelig med alt fra side- til toppviskere.



FUNKSJONER PÅ HØYRE SPEIL. Den nye speilplasseringen – foran føreren – redusere maskinens totale bredde og gir enkel adgang til trange plasser. Det sikrer best mulig sikt under transport og for å redusere blindsoner. Du kan velge elektrisk oppvarming og elektronisk justering av høyre sidespeil som ekstrautstyr.



OPPBEVARING Flere tilgjengelige oppbevaringsrom.



TA Plass OG NYT EN KOMFORTABEL ARBEIDSDAG

Massey Ferguson har det beste setet i sin klasse, avhengig av modell og spesifikasjoner, slik at du alltid får utmerket komfort.



BETJENINGSELEMENTENE FOR KLIMAANLEGGET er lett tilgjengelige på konsollen.



Ha alltid med deg mat og drikke i lunsjboksen (standard på EXCLUSIVE-varianten).



MEKANISK FJÆRING – tilgjengelig på MF TH.6030 og MF TH.7030.*

LUFTFJÆRING med horisontalfjæring – tilgjengelig på alle modeller.*

HØYKVALITETS LUFTFJÆRING med horisontalfjæring, varme og dynamisk dempesystem – tilgjengelig på standardmodeller.*

LAGET FOR DEG



MF TH-serien har en høy utstyrsspesifikasjon som standard, og du har i tillegg mulighet til å velge flere pakker med ekstrautstyr som gjør jobben enda enklere og mer effektiv med en høy grad av komfort og ergonomi.

Du kan også velge mellom ulike førerhusversjoner og -pakker med et bredt utvalg av funksjoner og betjeningsorganer, slik at du kan skreddersy MF TH-teleskoplasteren og gjøre den like unik som gården din.

ESSENTIAL-VERSJONEN

NETTOPP DET DU TRENGER FOR
Å FÅ JOBBEN GJORT



Essential er grunnspesifikasjonen, men den er alt annet enn spartansk. Den gir deg alle de viktige elementene du forventer fra MF TH, samtidig som den er brukervennlig.

EFFICIENT-VERSJONEN

AVANSERT UTSTYR SOM ØKER KOMFORTEN
OG ALLSIDIGHETEN I ARBEIDET



Efficient er den mellomste spesifikasjonspakken for MF TH-serien, utviklet for å hjelpe deg med å jobbe smartere og oppnå bedre resultater.

Med sine viktige funksjoner er Efficient-pakken laget for å levere økt komfort og allsidighet, og gjør at din MF TH-teleskoplastertil landbruk oppfyller behovene til førere som krever kraft og høy ytelse.

EXCLUSIVE-VERSJONEN

DET ULTIMATE UTTRYKKET FOR
PRODUKTIVITET OG TOPP KOMFORT



Exclusive er en kombinasjon av høyteknologisk allsidighet og finesse som passer for førere som har behov for en teleskoplastertil landbruk med avanserte funksjoner med tanke på ergonomi og komfort.

Denne versjonen retter seg mot operatører med omfattende og intensiv drift som ser etter kostnadseffektive fordeler for virksomheten sin.

**EFFICIENT- OG EXCLUSIVE-VERSJONENE ER PAKKENE SOM ER TILGJENGELIGE FOR
MODELLER MED DYNA-CT-TRANSMISJON (MF TH.6534, MF TH.7038 OG MF TH. 8043).**

MF TH 7" SKJERM UTVIKLET FOR KONTROLL

MF TH-SERIEN HAR TATT BETJENINGEN TIL NYE HØYDER.

MF TH leveres som standard med et 5" digitalt dashbord, men tilbyr også en valgfri 7" terminal med berøringsskjerm som lar deg betjene alle dine arbeidsoppgaver. Den inkluderer musikkinnstillinger og integrert radio, Bluetooth-forbindelse og håndtering av arbeidsoppgaver.



DIN MF TH-

KOMMANDOSENTRAL

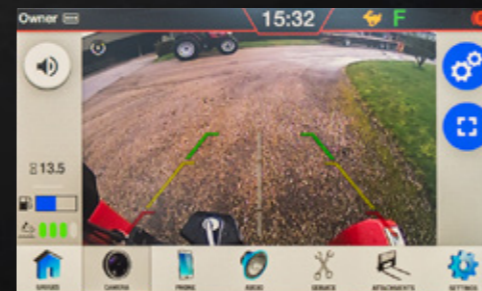

Videomodus

Bildene fra et påmontert kamera kan vises på konsollskjermen, slik at føreren kan følge med på komplekse redskaper og håndtering i fronten eller rett og slett øke sikkerheten og effektiviteten under rygging (valgfritt ryggekamera).



Maskinens parameterinnstillinger

All informasjonen er tilgjengelig med ett blick på skjermene, med intuitive innstillinger for økt komfort og produktivitet. De er lettleste og enkle å navigere, og lar deg styre dashbordet og alle maskininnstillingene: SHS (Smart Handling System – smart håndteringssystem), SMS (Speed Management System – hastighetsstyresystem), styremodus og innretting, timing av viftereversering, DPF-håndtering.

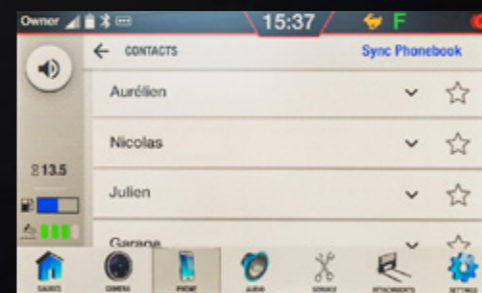

Håndfri telefonbetjening

7" terminalen har en integrert Bluetooth-telefonforbindelse.

Mikrofonen er integrert i dashbordet under rattet og lar deg ta imot alle dine innkommende anrop, samtidig som du kan få tilgang til kontaktlisten din rett på skjermen.

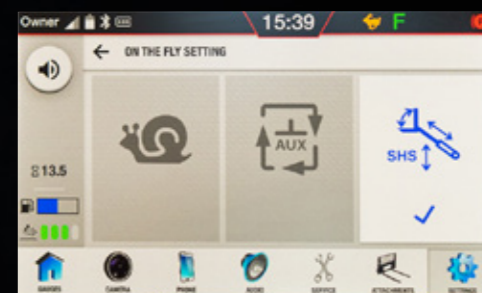

Innstillinger for hydraulikksekvens

Standardfunksjonen SHS (smart håndteringssystem). Fra skjermmenyen kan føreren stille inn den maksimale tilgjengelige pumpekapasiteten. Ved å justere den maksimale pumpekapasiteten kan maskinen alltid betjenes mykt og nøyaktig.



Radio og spilleliste

Få direkte kontroll over favorittkanalene dine på radioen og din personlige spilleliste på telefonen din rett fra skjermen i din MF TH-teleskoplaster.



Skjermbetjenings-pad

Denne høykvalitetsfunksjonen gir enkel navigasjon på skjermen og er perfekt plassert rett foran håndspaken. Den lar deg navigere til alle terminalens funksjoner: du kan enkelt ta imot innkommende anrop, betjene radioen og velge styremodus.

UTVIKLET FOR **YTELSE** ET RENT UTTRYKK FOR KOSTNADSEFFEKTIV KRAFT

MF TH – i kombinasjon med den mest utviklede SCR-teknologien på markedet – er den ubestridte bærekraftslederen, og er nummer én på både effekt, dreiemoment og total eierkostnad i sin klasse.



▲ En motorinstallasjon og kurvdesign har senket motorhøyden for å forbedre sikten på høyre side. Den horisontale kjølepakken gir optimal kjølekapasitet.

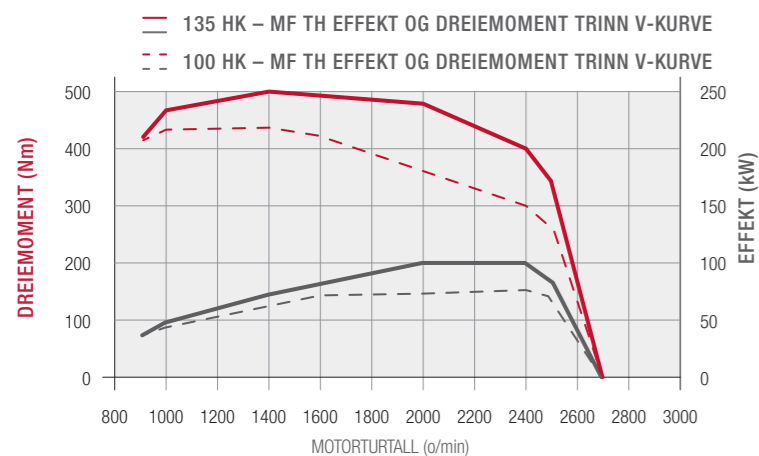

Det er nok dreiemoment tilgjengelig for bruksområder som krever bedre markgrep og kraft, slik at du kan spare drivstoff ved å arbeide med et lavere turtall. Effekten er økt til 135 hk ved 2000 o/min.

EFFEKTIV **BÆREKRAFT**

En 3,4-liters, 4-sylindret motor gir maksimalt ut av fordelene med det mest miljøvennlige avgassystemet på markedet, slik at du forbedrer luftkvaliteten, reduserer effekten på klimaet og bidrar til et stillere miljø for føreren og nærområdet i arbeidstiden.

AUTOMATISK VIFTEINVERTER ▶
MF TH er tilgjengelig med et automatisk alternativ som holder motoren ren for maksimal effektivitet. Den kan hastighetsreguleres avhengig av lufttemperaturen eller kjøre med en forhåndsinnstilt hastighet, og automatisk modus velges med en knapp på dashbordet. Det forbedrer kjøleeffekten i svært støvete miljøer.



▲ Med forsterket panser og større åpning drar MF TH-modellene også nytte av et håndtak for panseråpning som gir enkel tilgang ved vedlikehold.



MF TH

OVERSIKT OVER MOTORFORDELENE

- ▶ Høyere arbeidseffekt ved lavere motorturtall gir bedre effektivitet og et stillere miljø
- ▶ DPF med passiv regenerering – ingen eksosresirkulering
- ▶ Kraftig og effektiv med ECO-modus
- ▶ Motoren sitter parallelt med bommen, og gir utmerket tilgang og forbedret sikt på høyre side
- ▶ Likefrem teknologi for en mer produktiv arbeidsdag
- ▶ Valgfri automatisk vifteinverter for enkel rengjøring av kjølepakke og optimal produktivitet



–40 %
partikkelutslipp



+5 HK
maks. effekt



LAVE VEDLIKEHOLDS-
KOSTNADER



KUN DET BESTE ER GODT NOK

Utslippsbehandlingssystemet er bygget svært kompakt og gir utmerket sikt.

VELG MELLOM TO TRANSMISJONER: HYDROSTATISK MED TO HASTIGHETER ELLER KONTINUERLIG DYNA-CT-TRANSMISJON

Alle modellene har hydrostatisk transmisjon med to hastigheter. For modellene MF TH.6534, MF TH.7038 og MF TH. 8043 kan du nå velge mellom hydrostatisk med to hastigheter eller kontinuerlig Dyna-CT-transmisjon.



	MF TH.6030	MF TH.6534	MF TH.7030	MF TH.7035	MF TH.7038	MF TH.8043
Transmisjonstype	Hydrostatisk	Hydrostatisk	Hydrostatisk	Hydrostatisk	Hydrostatisk	Hydrostatisk
Hydrostatisk med to hastigheter	●	●	●	●	●	●
Dyna-CT	-	○	-	-	○	○

- Standard
- Ekstrautstyr
- Ikke tilgjengelig

UTVIKLET FOR KONTROLL

Alle modeller, uavhengig av transmisjon, har multifunksjons-joystick. Den styrer transmisjonen og hydraulikken, og den aktiverer også funksjoner som bomflyt og skufferisting for økt arbeidseffektivitet.

Redusere innstillinger
Reduser hydraulikkstrøm eller maksimal maskinhastighet

Hydrostatisk eller valg av hastighetsområde
med Dyna-CT-transmisjon

Øke innstillinger
Øk hydraulikkstrøm eller maksimal maskinhastighet

Bommens 3. funksjon – kan brukes med kontinuerlig strøm eller med «Auto-gripe»-funksjonen (dersom MF TH har en 7" skjerm)

Bommen kan trekkes ut og inn

Skufferisting*

Bomflyteposisjon*

« Du har kontrollen i hånden din. »

Bryter for vendegir
Ergonomisk posisjonert fremover/nøytral/reversknapp plassert på baksiden av håndspaken

*Valgfritt for Efficient-versjon

VENDEGIR SPAK

Den unike og brukervennlige Massey Ferguson vendegirspaken, som kommer fra MF sitt traktorutvalg, gir enkel betjening av tre funksjoner i ett.



DU KAN:

- skifte mellom fremover /revers
- hydrostatisk hastighetsendring: opp og ned
- utkoble kløtsjen
- velge nøytral

HA DEN HØYRE HÅNDEN LEDIG TIL BETJENING AV HÅNDTERINGSOPPGAVEN DIN.

En 2-girs hydrostatisk transmisjon gir enkel og grei bruk, i tillegg til høy ytelse og kapasitet. To mekaniske gir bestående av to hydrauliske hastighetsområder gir et hastighetspotensial på opptil 40 km/t*, noe som lar deg velge den beste hastigheten til det aktuelle bruksområdet og gir utmerket ytelse under transport på vei.

Det har også en lett innstilt krypefunksjon for drift som krever lav hastighet ved høyere motorturtall, og slik gir bedre nøyaktighet og kontroll for bruk under kosting, ensilasjefordeling og høyspredning.

ENKEL HYDROSTATISK TRANSMISJON MED TO HASTIGHETER



HÅNDGASS – AUTO-MODUS

Hydrostatisk transmisjon gjør det mulig å styre motorens turtall og fremdriftshastigheten hver for seg. Håndgassen lar føreren stille inn et konstant turtall for motoren.

Dette tillater høyt turtall og lav maskinhastighet uten bremsing. Når du setter til nøytral: maskinen stanses av transmisjonen, uten oppbremsing, mens motorens turtall forblir konstant. Dette reduserer eierkostnadene og er en perfekt funksjon for arbeid som krever høy og konstant hydraulikkstrøm eller kontinuerlig pumping, som ved føring eller kosting.

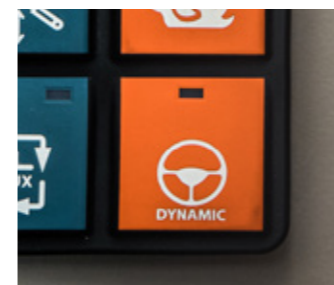

KJØREMODUSEN «DYNAMISK KJØRING»

Endrer vendegirets aggressivitet og gassresponsen. Velg din best likte kjøremodus avhengig av bruksområde eller personlige preferanser: Soft eller Dynamic.

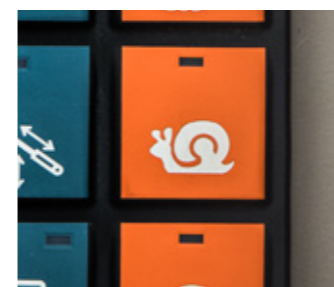

SMS – SYSTEM FOR HASTIGHETSHÅNDTERING

Du stiller enkelt inn en maksimal hastighet ved hjelp av krypefunksjonen og aktiverer denne med en bryter på sidepanelet (0 til 100 % med trinn på 1 %). Svært praktisk når du trenger meget lav hastighet, på svært trange plasser og for å gi enda bedre presisjon med spesialredskaper.

OVERSIKT OVER FORDELENE VED MF TH-TRANSMISJONER

- ▶ Hydrostatisk transmisjon gir enkel og smidig betjening med to hydrostatiske gir som belastes
- ▶ Transmisjon med to hastigheter leverer stor kraft og høy ytelse
- ▶ Velg de beste innstillingene for ergonomisk betjening av maskinen
- ▶ Maksimal hastighet kan angis med krypefunksjonen. Dette egner seg perfekt til fördistribusjon
- ▶ Håndgass til innstilling av konstant o/min.



HYDROSTATISK
ransmisjon med
to hastigheter



20 %
mykere enn
fjorrige generasjon

DYNA-CT: EN NYE ÆRA FOR TRANSMISJONSTEKNOLOGI

UNIK YTELSE OG KOMFORT

Opplev toppen av innovasjon med denne nye, kontinuerlige transmisjonen med doble hydrauliske motorer som leverer markedets beste skyve- og trekkraft uten behov for girskifte. Dette øker førercomforten betydelig. I tillegg har transmisjonen smarte funksjoner som gir sømløs kontroll.



SMARTE FUNKSJONER

I TILLEGG TIL DE ORIGINALE FUNKSJONENE (SOM HÅNDGASS, DYNAMISK KJØREMODUS OG SMS), HAR DYNA-CT-TRANSMISJONEN AVANSERTE FUNKSJONER.



CRUISEKONTROLL

Den lar deg fokusere på arbeidsoppgavene dine og gir deg ekstra komfort, enten du kjører på veien eller leverer fôr til storfe hver morgen og mye mer.



STOPP OG START

Spar drivstoff og maskintimer ved å aktivere denne funksjonen. Motoren slås av når du ikke bruker MF TH teleskopplasteren og starter igjen så snart gassen eller spaken aktiveres.



DYNAMISK TRAKTORSTYRING

Automatisk kontroll av motorhastighet og transmisjon. Hensikten er å spare drivstoff ved høyere hastigheter på veien. Gasspedalen setter et mål for kjørehastighet, og motorturtallet tilpasser seg belastningen.



BEGRENSNING AV MAKS. HASTIGHET

Du kan begrense maksimal hastighet for økt sikkerhet og kontroll, noe som er perfekt for lærlinger eller bruk i områder med fartsbegrensning.

OVERSIKT OVER FORDELENE MED MF TH DYNA-CT-TRANSMISJONER

- ▶ Kontinuerlig transmisjon gir ekstra driftsflexibilitet og økt arbeidseffektivitet
- ▶ Virtuelle turtallsområder med høy og lav hastighet erstatter en mekanisk enhet, noe som gir større komfort og eliminerer behovet for å stoppe for å skifte gir
- ▶ Maksimal skyve- og trekkraft ved både lave og høye hastigheter
- ▶ Automatiske funksjoner og arbeidsmoduser som gir økt effektivitet og produktivitet



SMARTE
FUNKSJONER



-3 dB
i førerhuset ved
maks. hastighet

MAKSIMAL PRODUKTIVITET, SMIDIGHET OG MANØVRERINGSEVNE

MF TH-SERIEN ER EN SERIØS MEDSPILLER
SOM VIL VISE SEG UUNNVÆRLIG PÅ GÅRDEN.

MF TH-serien håndterer arbeidsoppgavene enkelt og effektivt, og gir deg optimal tilgjengelighet og manøvreringsevne. MF TH-serien gir deg også løfthøyden du trenger, lang rekkevidde og muligheten til å løfte tung last.

Egner seg utmerket både til lastning hvor det leveres stor pumpekapasitet, og til veitransport ved hastigheter på 40 km/t, hvor kraft og komfort er avgjørende. Hver MF-teleskoplaster har imponerende egenskaper, uansett om du flytter på rundballer eller fyller på med fôr.



Svingradius

3,71 m
(semi-kompakt)

3,82 m
(standard)

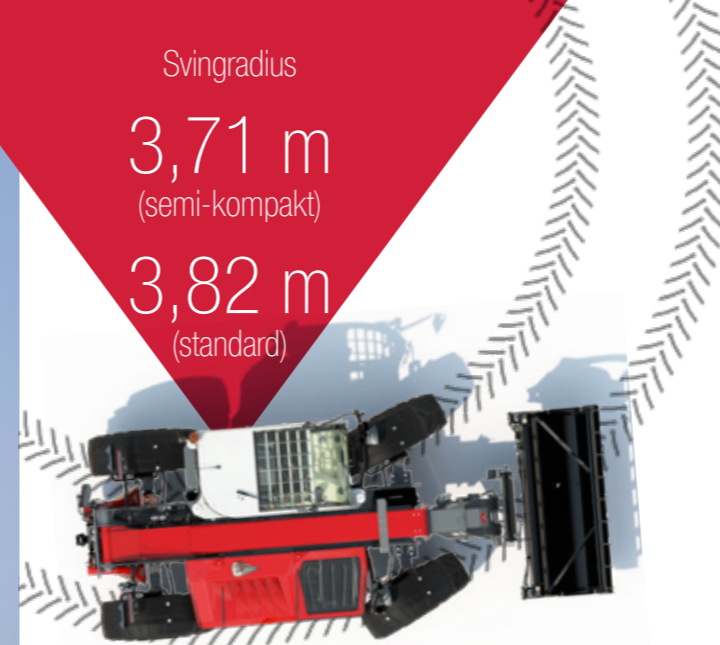

▲ MANØVRERINGSEVNE

Valget av styremodus og designet helt uten overheng gir imponerende manøvreringsevne, takket være en redusert svingradius, som minimerer faren for skader på maskiner og bygninger når du forflytter deg på trange steder.

▼ **AUTOMATISK BOMFJÆRING** er tilgjengelig, denne øker førercomforten i stor grad, for eksempel når man trekker en tilhenger full av halm ved 40 km/t* under veitransport.



VED DIN FORETRUKNE STYREMODUS

Alle modeller har fire valgbare styremoduser for å levere optimal manøvreringsevne under alle driftsforhold. Det er lett å skifte mellom modusene. Du velger modus ved å trykke på en bryter i førerhuset.



TOHJULSstyremodus



FIREHJULSstyremodus –
for minimal svingradius.



KRABBESTYREmodus –
for effektiv fylling og
planering samt arbeid langs
vegger og på liten plass.



KRABBESTYRINGS-modus
Med valgbar bakhjulsvinkel –
nyttig for bruksområder som
ensilasje og stallrensjøring.

* Begge chassis har 24" dekk

KRAFTIG OG SMART HYDRAULIKK GI PRODUKTIVITETEN, KOMFORTEN OG SIKKERHETEN DIN ET LØFT

Et kraftig og stabilt hydraulikksystem er avgjørende for produktiviteten til teleskoplasteren din. Alle modellene har et spoleventilsystem som registrerer belastning.

Alle funksjoner er elektrohydrauliske og proporsjonale, takket være hydraulikksystemets evne til å registrere belastningen. Systemet er svært nøyaktig og brukervennlig og lar deg bruke tre funksjoner samtidig, noe som øker produktiviteten og reduserer ventetiden.

Det leveres optimal pumpekapasitet over hele serien med 100 l/min på MF TH.6030-, MF TH.7030- og MF TH.7035-modellene, og en markedsledende pumpekapasitet på 190 l/min på MF TH.6534, MF TH.7038 og MF TH.8043.

Den lastfølede pumpen, som leverer 190 liter olje per minutt på MF TH.6534, TH.7038 og MF TH.8043, har enestående egenskaper og ytelse, selv ved lavt motorturtall. Derfor kan du arbeide med lavere motorturtall, forbruke mindre drivstoff og regne med betydelig kortere arbeidssykluser.

Høypris bombetjening, takket være 4 elektrohydrauliske belastningsfølede proporsjonalventiler, lar deg bruke 3 funksjoner med høy presisjon samtidig. Automatisk bomfjæring gir også utmerket komfort under transport. Aktivisering skjer automatisk avhengig av maskinens hastighet.

BÅDE TILKOBLING OG FRAKOBLING er lett, takket være koblingsblokken og trykkavlastningssystemet. For mer krevende redskaper, som halmkuttere og fôrblendere, kan man spesifisere en elektrisk linje, og slik betjene en fjerde og femte funksjon på bommen.



◀ **SKUFFRISTING** er en valgfri funksjon som leveres sammen med bomflyt på håndspaken. Føreren kan nå enkelt tømme skuffen for klebende materialer ved å trykke på den blå bryteren og bevege håndspaken samtidig.

MF SMART HÅNTERINGSSYSTEM. Min- og maks. høydeinnstillinger, koblet til bomvinkelen.

MAKSIMAL HØYDE – føreren kan nå stille inn en maksimal høyde for bomhodet ved å aktivere en bryter på sidepanelet når nødvendig høyde er nådd. Dette gir bedre sikkerhet og komfort ved drift inne i bygninger eller ved lastning, særlig for brukere som ikke arbeider med maskinen så ofte.

GÅ NED TIL BAKKENIVÅ-funksjonen lar føreren stille inn en arbeidshøyde. Når armen senkes manuelt, trekker bommen seg inn automatisk og stopper når arbeidsposisjonen nås. Dette gir økt produktivitet og komfort, og unngår skade på underlaget og redskapet.

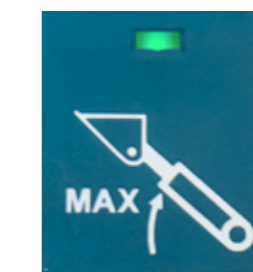

KRAFTIG OG SMART HYDRAULIKK

VI TILBYR DET PERFEKTE UTVALGET AV REDSKAPER TIL MF TH-SERIEN, SLIK AT LASTERNE KAN TAKLE ALLE BRUKSTYPER.

Skuffe, graving og lastning

Takle de tøffeste grave- og materialhåndteringsoppgaver med våre robuste grave- og lasteskuffer. Disse gir god sikt til arbeidsområdet, utmerket brytekraft for graving samt enklere og raskere skuffefylling. Tilgjengelig med en rekke kapasiteter, med eller uten tenner.

Volumskuffe

Øker produktiviteten takket være den økte brytevinkelen som reduserer søl.

Bruk den til å laste korn på lastebiler eller rydde snø.

Skuffe med klo

Den ideelle redskaperen for å plukke opp og håndtere søle og jord med plantevekst, grener eller andre omfangsrike materialer som må gripes fast under transport.

Gaffel med klo

Dette er den enkle måten å håndtere løst høy og halm, talle og fastgjødsel på, både rundt på gården og andre steder. Bruk gaffelen for seg selv eller legg til den hydrauliske kloen for bedre grep.

Pallegaffler

For håndtering av omfangsrike materialer eller sekker, som gjødsel, frø og dyrefôr. Du kan velge mellom faste og hengslede gaffler (med sideskift på den faste gaffelrammen).

Rundballepigg

Bruk denne til effektiv transport og lastning av rundballer fra bakken til en tilhenger eller inn i en rundballekutter eller fullforvogn.

Rundballeklype

Like god ytelse som med vår rundballeklo med tinder, men med to hydrauliske armer i form av runde rør, som sikrer et godt grep på enkeltballene.

Rundballeklo med tinder

Transport og lastning av opptil to rundballer fra bakken til tilhenger eller fullforvogn. De uavhengige hydrauliske armene, som hver er utstyrt med 4 gaffeltinder, gir et fast grep.



LØFTEKAPASITET OPP TIL NYE HØYDER

DISSE ILLUSTRASJONENE VISER TYDELIG HVILKEN LØFTEEFFEKT HVER ENKELT MODELL TILBYR I SIN RESPEKTIVE KLASSE

MF TH.6030

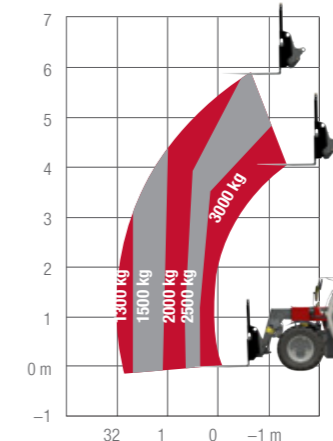

MF TH.7030

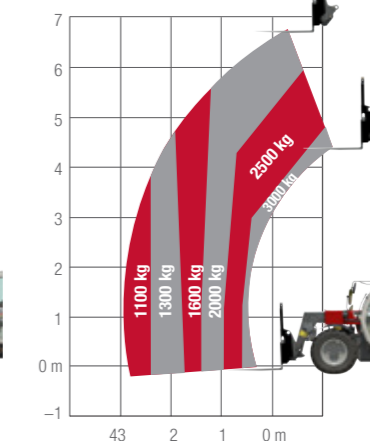

MF TH.6534

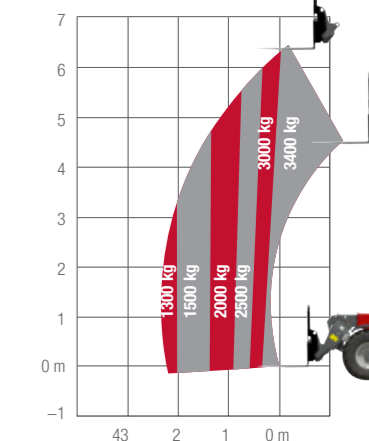

MF TH.7035

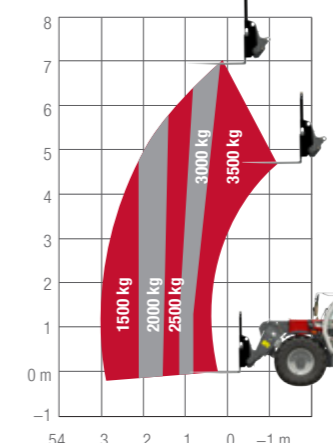

MF TH.7038

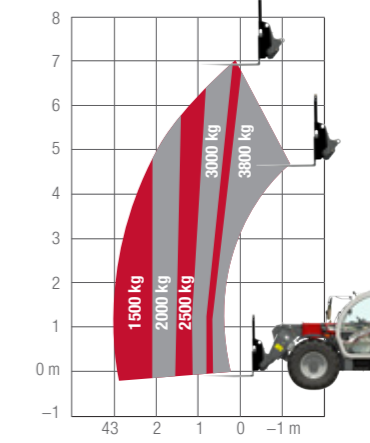

MF TH.8043

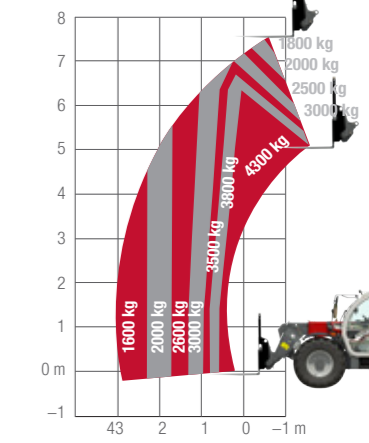

UTVIKLET FOR MAKSIMAL DRIFTSTID EN BEDRE EIEROPPLEVELSE OG FULLSTENDIG TRYGGHET FOR DIN TELESKOPLASTER

Det kan være en omfattende prosess å kjøpe, eie og vedlikeholde landbruksmaskiner. Derfor er det enormt viktig å ha tryggheten med god kundestøtte. Som Massey Ferguson-kunde er du garantert personlig, tilgjengelig og hyggelig støtte fra nettverket vårt av ekspertforhandlere som virkelig forstår virksomheten din.



MFCare

FÅ FASTE KOSTNADER OG GARANTERT OPTIMAL YTELSE FOR DIN MF TH MED MF CARE.

MF Care-avtalene for service og utvidet garanti er fleksible og kan tilpasses dine behov med tanke på betaling og driftstimer. Jevnlig utført service gir «forebyggende vedlikehold» – det kan avdekkes eventuelle defekter før de blir et problem, noe som reduserer stopptiden. En fullstendig servicehistorikk fra forhandleren med bruk av originale AGCO Parts reservedeler vil også øke maskinens annenhåndsverdi.

- ▶ Maksimal annenhåndsverdi på traktoren
- ▶ Fleksible vilkår og langsiktige priser
- ▶ Tilgjengelig opptil 12 måneder fra registrering
- ▶ Service fra erfarne MF-mekanikere på verkstedet eller ute hos kunden

	SØLV	GULL
DETALJERT INFORMASJON	AVTALER FOR REGELMESSIG VEDLIKEHOLD Servicepakken inkluderer alt foreskrevet vedlikeholdsarbeid på grunnlag av faste priser.	UTVIDET GARANTI Tilbyr ekstra sikkerhet mot reparasjonskostnader (omfatter ikke slitasje). Avtaler med og uten egenandel er tilgjengelige.
MODELL	Alle	Alle
REGELMESSIG VEDLIKEHOLD*	✓	✓
REPARASJONS-KOSTNAD	–	✓
EGENANDEL	–	Avhenger av markedsvilkårene

*Prislisten oppgitt av AGCO henviser utelukkende til den utvidede garantien og inkluderer ikke vedlikehold. – Ikke tilgjengelig

MASSEY FERGUSON TILBYR ET OMFATTENDE UTVALG SERVICER

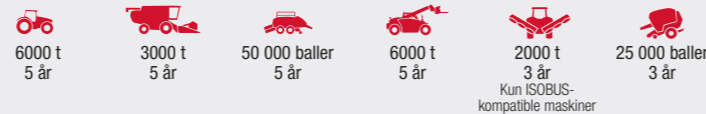

MF TH-SERIEN ER DESIGNET FOR Å HA RASKT, ENKELT OG KOSTNADSEFFEKTIVT RUTINEMESSIG VEDLIKEHOLD. Mindre ståtid – mer arbeid gjort Raskt, brukervennlig og enkelt rutinemessig vedlikehold, takket være den parallelle motorinstallasjonen. Takket være godt posisjonerte servicepunkter, gir enkelt og minimalt vedlikehold deg mer tid til arbeidsoppgavene dine.

Sideåpning av panseret gir deg bred og lett tilgang til motoren, luftfilteret, kjølesystemet og klimaanlegget, noe som gjør vedlikehold av alle hovedservicepunktene svært enkelt.



Luftfilteret fjernes lett for inspeksjon og rengjøring. Ved behov er en automatisk vifteinverter tilgjengelig. Blås ganske enkelt ut støv, høy og annet materiale som setter seg fast i kjølepakken.



Du kan enkelt løfte på panseret for å sjekke motoren og radiatoren. Alle rutinemessige servicepunkter for motor, hydraulikk og transmisjon har tilgang for raskt og enkelt vedlikehold.



Det er lett å fylle diesel- og AdBlue®-tankene fra bakken.



THE
PERFECT
FIT

DELER OG SERVICE

FRA DET ØYEBLIKKET DU KJØPER
EN MASSEY FERGUSON, FÅR DU
TILGANG TIL EKSPERTISEN

ETTERMARKEDSTEAMET VÅRT.

Vi er alltid klare til innsats for å øke fortjenesten og produktiviteten din.

Vi leverer alt du trenger for at maskinen skal yte optimalt.



DINE MASKIN- EKSPERTER

Du kan stole på din Massey Ferguson-forhandler når det gjelder service, vedlikehold og reparasjoner. De kan gi ekspertråd om de nyeste tilbehørene og reservedeler.

Massey Ferguson-forhandleren hjelper deg med alt du trenger på gården, fra smøremidler og batterier til AdBlue® og vedlikeholdsdeler.

Forhandlerne våre har dyktige mekanikere og ansatte med stor ekspertise, og de er opptatt av å levere god kundeservice hver eneste gang.



ORIGINALE DELER, ORIGINAL VERDI

Originaldeler fra AGCO gir mye for pengene – deler av topp kvalitet med bransjens beste tilgjengelighet. De er utviklet for å passe perfekt til din Massey Ferguson, og de opprettholder maskinens verdi samtidig som de hjelper deg med å unngå nedetid.

AGCO-deler dekkes av 12 måneders garanti, inkludert arbeid når det utføres av en Massey Ferguson-forhandler.



AGCO FINANCE

VI HJELPER DEG MED Å UTVIKLE
VIRKSOMHETEN.

Ved å levere finansielle ytelser for Massey Ferguson, hjelper vi deg med å kjøpe MF-utstyr via våre skreddersydde finansieringsløsninger, slik at du får mulighet til å bruke eller eie verdens beste landbruksutstyr.

100 % DRIFTSSIKKERHET: Over 30 års erfaring i landbruksbransjen over hele verden.

100 % PRAKTISK: Praktisk tilgjengelig via din lokale MF-forhandler.

100 % SAMARBEID: Vi hjelper deg hele veien i forretningscyklusen.



MASSEY FERGUSON- KOLLEKSJONEN

NÅ KAN DU SE LIKE STILIG UT SOM
MASSEY FERGUSON-TRAKTOREN DIN.

Vi har et eksklusivt utvalg kvalitetsprodukter som passer deg og gårdsarbeidet.

Logg på nettbutikken for å se hva vi har tilgjengelig:

Shop.MasseyFerguson.Com

Vilkår og betingelser for de enkelte land gjelder for de ovennevnte støttepakke. Vær oppmerksom på at noen pakker kan være utilgjengelige i enkelte markeder.

Spør ditt lokale Eiksenter.

GJØR DIN MF TH TIL DIN EGEN OG LIKE UNIK SOM GÅRDEN DIN

	MF TH.6030 MF TH.7030		MF TH.6534 MF TH.7035 MF TH.7038 MF TH. 8043			MF TH.6534 Dyna-CT MF TH.7038 Dyna-CT MF TH. 8043 Dyna-CT	
MOTOR	ESS	EFF	ESS	EFF	EXC	EFF	EXC
Automatisk hovedstrømbryter	●	●	●	●	●	●	●
Integrert sykklon-luftfilter	●	●	●	●	●	●	●
Automatisk reversering av vifte	–	●	–	●	●	●	●
TRANSMISJON							
Hydrostatisk (40 km/t)	●	●	●	●	●	●	●
Uavhengig gasspedal	●	●	●	●	●	●	●
Power Control-spak (3 funksjoner)	●	●	●	●	●	●	●
Reversknapp på spak	●	●	●	●	●	●	●
Hastighetskontrollsystem	●	●	●	●	●	●	●
Elektrisk parkeringsbrems	●	●	●	●	●	●	●
Transmisjon dynamisk modus	●	●	●	●	●	●	●
Mulig med fremdrift via pedal og motorturtall via håndgass	○	●	○	●	●	●	●
Stop/Start	–	–	–	–	–	●	●
Dynamisk traktorstyring	–	–	–	–	–	●	●
Cruise control	–	–	–	–	–	●	●
Begrensning av maks. hastighet	–	–	–	–	–	●	●
HYDRAULIKK							
All hydraulikkfunksjon er proporsjonal og elektrohydraulisk	●	●	●	●	●	●	●
Bommens 3. funksjon med justerbar oljestrøm	●	●	●	●	●	●	●
Mekanisk redskapslåsing	●	●	●	●	–	●	–
Montering av hydraulisk redskap	○	○	○	○	●	○	●
Returdemping	●	●	●	●	●	●	●
Smart håndteringsystem (SHS)	●	●	●	●	●	●	●
Automatisk bomfjæring	○	●	○	●	●	●	●
Automatisk bomfjæring, bomflyt og skuffristing	–	○	–	○	●	○	●
Kontinuerlig 3. funksjons oljestrøm	●	●	●	●	●	●	●
Tidsforskyvning på 3. funksjon (AutoGrab)	–	○	–	○	●	●	●
Bomhode 4. og 5. funksjoner (forhåndskablet)	○	○	○	○	●	○	●
Maks. og min. innstilling av bomvinkel	●	●	●	●	●	●	●
Bakre hydraulikkkrør	–	○	–	○	○	○	○

	MF TH.6030 MF TH.7030		MF TH.6534 MF TH.7035 MF TH.7038 MF TH. 8043			MF TH.6534 Dyna-CT MF TH.7038 Dyna-CT MF TH. 8043 Dyna-CT	
FØRERHUS	ESS	EFF	ESS	EFF	EXC	EFF	EXC
Uttakbar gulvmatte	●	●	●	●	●	●	●
Sete med mekanisk fjæring	●	–	–	–	–	–	–
Luftfjæret sete	○	●	●	○	–	○	–
Luftfjæret sete (varme og automatisk innstilling)	–	–	–	●	●	●	●
Luftfjæret sete (varme og automatisk innstilling) og håndspak på armlene	–	–	–	○	●	○	●
Aircondition	○	○	○	●	●	●	●
Telefonholder + USB-port	●	●	●	●	●	●	●
Høytalere og antenne	●	●	●	●	●	●	●
Radio / fremre Aux-inngang / Bluetooth / USB-kontakt DAB	○	●	○	●	–	●	–
5 " terminal med fargeskjerm	●	●	●	●	–	●	–
7" terminal med fargeskjerm, telefonfunksjon, radio og håndtering av arbeidsoppgaver	–	○	–	○	●	●	●
Takvisker	●	●	●	●	●	●	●
Lateral vindusvisker	–	–	–	○	●	○	●
Elektrisk speil med varme på høyre side	–	○	–	○	○	○	○
Roterende varsellys og ryggealarm	●	●	●	●	●	●	●
Ryggealarm med hvit støy	○	○	○	○	○	○	○
Matboks	–	–	–	–	●	–	●
STYRING							
Fire styremoduser med automatisk innretning	●	●	●	●	●	●	●
Foraksel med sluredifferensial opptil 45 %	–	–	●	●	●	●	●

ESS = Essential-versjon
EFF = Efficient-versjon
EXC = Exclusive-versjon

● Standardspesifikasjon
○ Ekstrautstyr
– Ikke tilgjengelig

	MF TH.6030 MF TH.7030		MF TH.6534 MF TH.7035 MF TH.7038 MF TH. 8043			MF TH.6534 Dyna-CT MF TH.7038 Dyna-CT MF TH. 8043 Dyna-CT	
ANNET UTSTYR	ESS	EFF	ESS	EFF	EXC	EFF	EXC
Beskyttende gitter for frontruten (foran og tak)	○	○	○	○	○	○	○
Arbeidslys	●	●	●	●	●	●	●
Arbeidslys på bommen	○	○	○	○	●	○	●
LED-kjørellys	–	○	–	○	○	○	○
LED-arbeidslys	–	○	–	○	●	○	●
Verktøykasse	○	○	○	○	○	○	○
Hydraulisk tilhengerbrems, enkel linje	○	○	–	–	–	–	–
Hydraulisk tilhengerbrems, dobbel linje	–	–	○	○	○	○	○
Tilkoblingskroker	●	●	●	●	●	●	●
Hurtig høydejusterbar kobling	○	○	○	○	○	○	○
Hurtig høydejusterbar, automatisk kobling	○	○	○	○	○	○	○
Hydraulisk utskyttbar trekkrok	○	○	○	○	○	○	○
SKUFFE							
Graveskuff	○	○	○	○	○	○	○
Skuffe for lette materialer	○	○	○	○	○	○	○
Pallegaffel	○	○	○	○	○	○	○
Høyballepigg	○	○	○	○	○	○	○
Skuffeklo	○	○	○	○	○	○	○
Løfteutstyr med klo	○	○	○	○	○	○	○
Rundballektype eller klo	○	○	○	○	○	○	○

Alt er gjort for å sikre at informasjonen som gis i denne publikasjonen er så nøyaktig og oppdatert som mulig. Det kan imidlertid forekomme unøyaktigheter, feil eller utelatelser, og detaljer i spesifikasjonene kan når som helst bli endret uten varsel. Derfor bør alle spesifikasjoner bekreftes av Eiksenteret før kjøp.

TEKNISKE SPESIFIKASJONER

Lasterytelse (standarden NS-EN 1459: 1998 vedlegg B)	MF TH.6030	MF TH.7030	MF TH.6534	MF TH.7035	MF TH.7038	MF TH.8043				
MAKS. LØFTEKAPASITET										
ved bakkenivå	kg	3000	3000	3400	3500	3800	4300			
ved full løftehøyde	kg	2500	2000	3400	3500	3800	2600			
ved lastkonfigurasjon 2 m lengde ved 4 m høyde kg	kg	2000	2000	3000	3000	3000	3000			
Brytekraft	kN	3600	3600	6200	6200	6200	7000			
Maks. løftehøyde	m	5,9	6,7	6,5	7	7	7,5			
Rekkevidde forover – bom utkjørt	m	3,13	3,9	3,4	4	4	4,1			
HYDRAULIKKSYSTEM										
Bom – tannhjulspumpekapasitet	l/min	100	100	190	100	190	190			
TRANSMISJON										
Type		Hydrostatisk		Hydrostatisk	Dyna-CT	Hydrostatisk	Hydrostatisk	Dyna-CT	Hydrostatisk	Dyna-CT
Mekaniske gir		–	–	2	-	2	2	-	2	-
Hydraulisk hastighet		2	2	2	-	2	2	-	2	-
1. girhastighet*	km/t	9,7	9,7	6	40	6	6	40	6	40
2. girhastighet*	km/t	40	40	12	-	12	12	-	12	-
3. girhastighet*	km/t	–	–	18	-	18	18	-	18	-
4. girhastighet*	km/t	–	–	40	-	40	40	-	40	-
MOTOR										
Motorvolum / ant. sylindre	l/n°	3,4/4	3,4/4	3,4/4	3,4/4	3,4/4	3,4/4			
Innsprøyting		Common rail	Common rail	Common rail	Common rail	Common rail	Common rail			
ISO hk ved 2400 o/min	hk	100	100	135	100	135	135			
Maks. dreiemoment (ISO 14396)	Nm	430	430	500	430	500	500			
Drivstofftankkapasitet	liter	115	115	138	138	138	138			
DEKK										
Standard		405/70 R 20	405/70 R 20	460/70R24	460/70R24	460/70R24	460/70R24			
Ekstraustyr		400/70 R 24	400/70 R 24	500/70R24	500/70R24	500/70R24	500/70R24			
BREMSE										
Oljekjølt										
VEKT										
Vekt uten redskap, 24" dekk	kg	5555	5920	6635	7415	7530	8180			
SYKLUSTID (I S) VED MAKSIMALT MOTORTURTALL										
Løftetid		5,3	5,3	4,9	8	4,9	6,5			
Senketid		4	4	4,3	6	4,3	5			
Teleskop ut		5	6,3	3,7	7,1	4,8	5			
Teleskop inn		3,6	4,2	4	6,5	4,9	4,5			
Operasjonstid-tid		2,5	2,5	2,3	3	2,3	2,3			
Tømmetid		2,4	2,4	2,5	2,7	2,5	2			

* med maks. hastighet angitt for maskin

Dimensjoner

	MF TH.6030 Standard førerhus	MF TH.6030 førerhus med lav posisjon	MF TH.7030 Standard førerhus	MF TH.7030 førerhus med lav posisjon	MF TH.6534*	MF TH.7035* MF TH.7038*	MF TH.8043*
A	5712		6240		5874	6074	6180
B	4507		5063		4669	4869	4975
C	4,035		4,185		4145	4145	4246
D	2334–2250	2184–2100	2334–2250	2184–2100	2457	2457	2457
E	1671*/1587**		1671*/1587**		1752	1752	1770
F	348*/264**		348*/264**		430	430	430
G	2820		2820		2870	2870	2870
H	1666		1666		1895	1895	1895
I	2100		2100		2300	2300	2300
J	4817*/4689**		5090*/4975**		4800	4944	4901
K	1556*/1383**		1556*/1383**			1111	
L	3875*/3717**		3875*/3717**			3714	

Alle verdier er i mm

*24" dekk ** 20" dekk

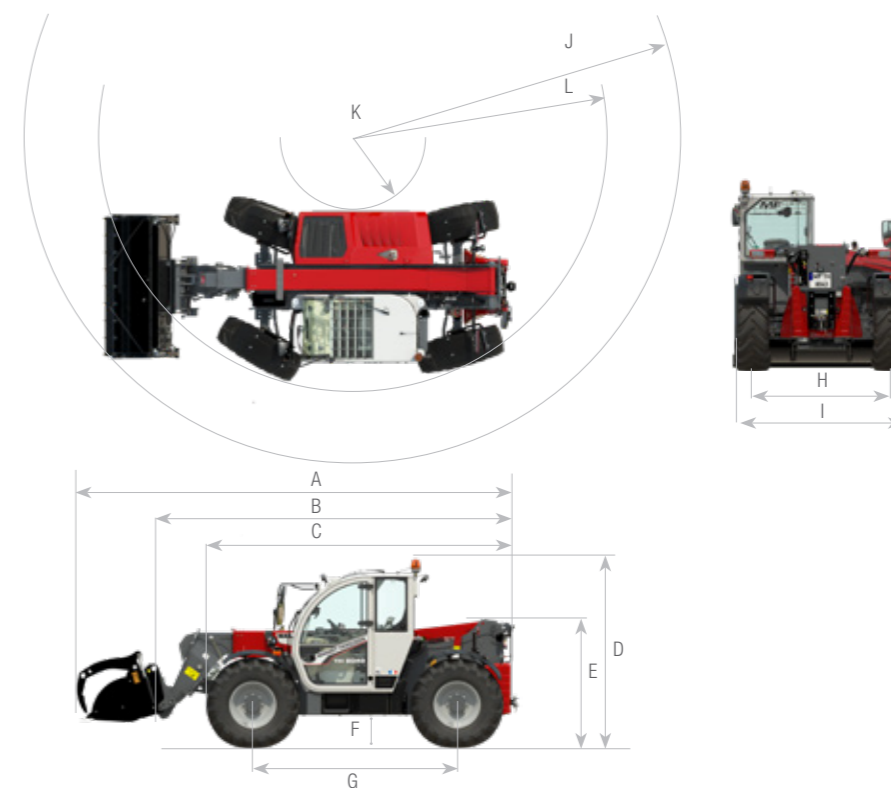

**EN NY ÆRA
 MED BRUKERVENNLIGE
 OG DRIFTSSIKRE
 TELESKOPLASTERE
 TIL LANDBRUKET**





www.MasseyFerguson.no

www.facebook.com/masseyfergusonGlobal
x.com/MF_EAME
[Instagram.com/MasseyFergusonGlobal](https://www.instagram.com/MasseyFergusonGlobal)
www.YouTube.com/MasseyFergusonGlobal



MASSEY FERGUSON® er et verdensomspennende varemerke for AGCO.
© AGCO SAS. 2025 | A-NO-17378 | Norsk



BORN TO **FARM**