

MF BETA

MF 7360 & MF 7370
5 / 6 SARSAK | 306-360 HP



MASSEY FERGUSON

BORN TO **FARM**



MF BETA
KALİTE VE
PERFORMANS
ÖNEMLİDİR

HARMANLAMA VE AYIRMA

08



PARALEVEL SİSTEMİ

24



06

TABLANIZI SEÇİN

| | |
|--|----|
| MF BETA – İhtiyaçlarınızı karşılamak için tasarlandı | 4 |
| Tablanızı seçin | 6 |
| Harmanlama ve Ayırma | 8 |
| Skyline Kabin | 12 |
| Güç ve Verimlilik için tasarlandı | 18 |
| Akıllı Tarım ve Bağlanabilirlik için Tasarlandı | 20 |
| Paralevel Sistemi | 24 |
| Parça ve Servis | 26 |
| MF BETA – Opsiyonlar ve Teknik Özellikler | 30 |

12

SKYLINE KABİN

18

GÜÇ VE VERİMLİLİK
İÇİN TASARLANDI

EN ZORLU HASATLARIN İHTİYAÇLARINI KARŞILAMAK İÇİN TASARLANDI

MF BETA biçerdöverler, zamanın büyük önem taşıdığı tarlada, kullanması son derece kolay olan işlevsel özellikleri ve üstün teknolojiyi bir araya getiren, sade ve pratik bir tasarım sunar.

| Model | Maksimum güç (hp /kW) | Sarsak sayısı | Dane deposu kapasitesi (litre) |
|----------------------------|-----------------------|---------------|--------------------------------|
| MF BETA 7360 | 306/225* | 5 | 9.000 |
| MF BETA 7370 | 360/265* | 6 | 9.000 |
| MF BETA 7360 ParaLevel (i) | 306/225* | 5 | 8.600 |
| MF BETA 7370 ParaLevel (i) | 360/265* | 6 | 8.600 |

*Power boost (ek güç) ile birlikte

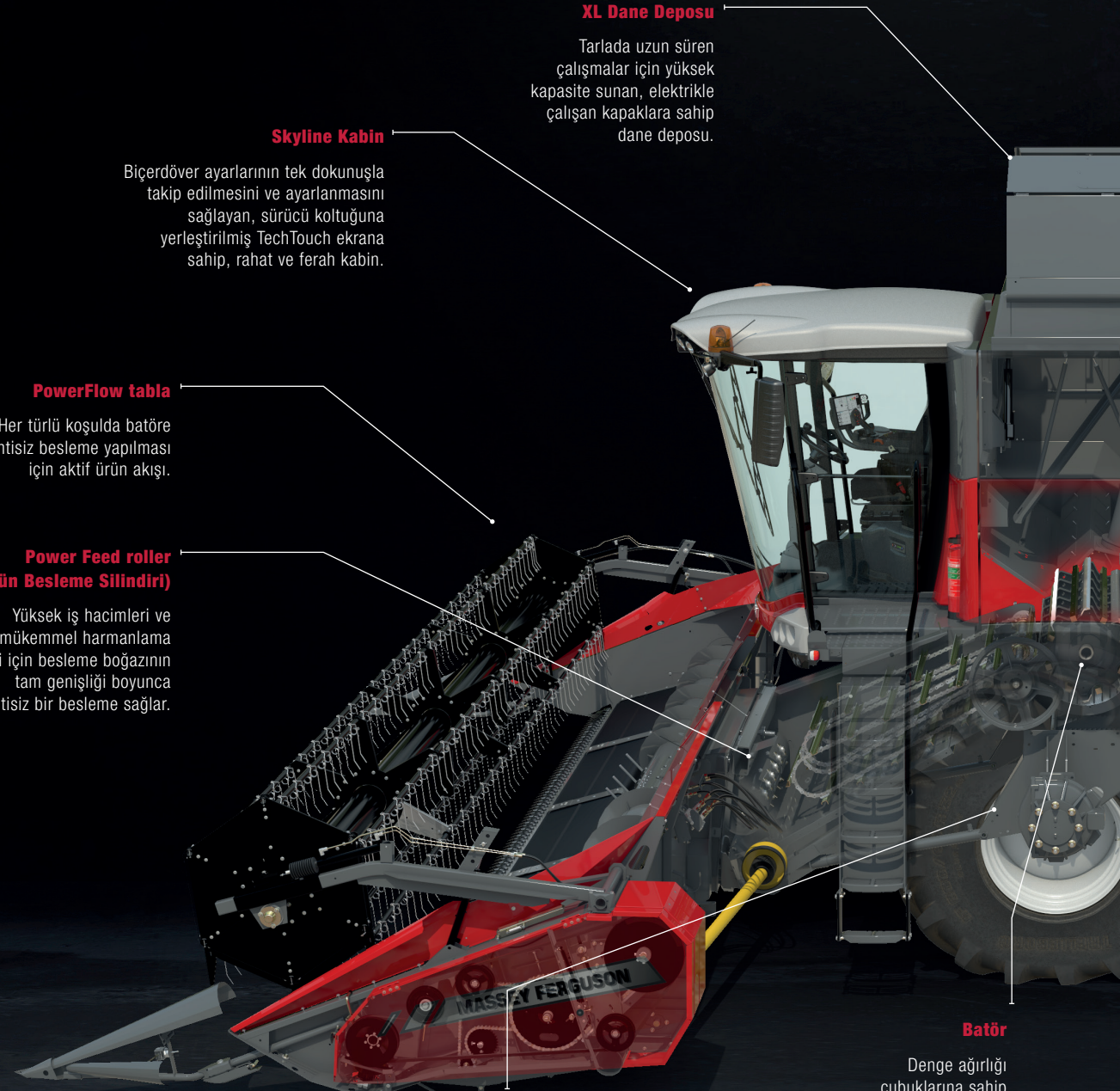

XL Dane Deposu

Tarlada uzun süren çalışmalar için yüksek kapasite sunan, elektrikle çalışan kapaklara sahip dane deposu.

Skyline Kabin

Biçerdöver ayarlarının tek dokunuşla takip edilmesini ve ayarlanmasını sağlayan, sürücü koltuğuna yerleştirilmiş TechTouch ekrana sahip, rahat ve ferah kabin.

PowerFlow tabla

Her türlü koşulda batöre kesintisiz besleme yapılması için aktif ürün akışı.

Power Feed roller (Ürün Besleme Silindiri)

Yüksek iş hacimleri ve mükemmel harmanlama kalitesi için besleme boşasının tam genişliği boyunca kesintisiz bir besleme sağlar.

ParaLevel ön aks (sadece ParaLevel modellerinde)

3,5 metrelik dar nakliye genişliği için eşsiz ve inovatif biçerdöver dengeleme sistemi ve %20'ye (4WD) ve %15'e (2WD) kadar biçerdöver dengelemesi.

Batör

Denge ağırlığı çubuklarına sahip yüksek atalet özellikli batör en zorlu koşullarda bile yüksek performans sağlar.

Yakıt Verimliliğine Sahip Güçlü Motorlar

Mükemmel yakıt verimliliği ve daha temiz emisyonlar için SCR teknolojisine sahip 6 silindirlili güçlü AGCO Power motor.

Ağır hizmet tipi kontrbatör

Ön ve arka kontrbatör açıklığının bağımsız olarak ayarlanabilmesi, operatörlerin herhangi bir üründe ve koşulda en iyi harmanlama sonuçlarına ulaşmak için ayarları optimize etmesine imkan sağlar. (Bölümlü tip kontrbatör, Üniversal kontrbatör ve Mısır kontrbatörü seçenekleri).

MASSEY FERGUSON

7370

BETA

5/6 Sarsak

Gelişmiş bir ayırma için yüksek ve geçirgen sarsak adımlarına sahip, 4,2 m. uzunluğunda sarsaklar.

6 sıralı sap kıyıcı

Tırtıklı bıçaklara sahip ayarlanabilir sap kıyıcı düşük bir güç gereksinimiyle mükemmel bir parçalama kalitesi sağlayarak malzemenin, tablanın tüm iş genişliği boyunca eşit bir şekilde yayılmasını sağlar.

Multicrop Separator Plus

Zorlu koşullar için geliştirilmiş aktif dane ayırma işlemi. Eşsiz MCS Plus kontrbatör üst tarafta döndürülerek, kuru koşullarda mükemmel sap kalitesinin korunması sağlanır.

Elek sistemi

Yüksek bölmelere sahip sağır elek ve "Yüksek Kapasiteli" elekler son derece temiz bir ürün elde edilmesini sağlar.

SANAL GERÇEKLIK



Akıllı telefonunuzu kullanarak MF BETA'nın içine girin



1. ADIM

Bir QR kod okuyucu uygulaması kullanın. iTunes veya Android Play mağazasından ücretsiz indirebilirsiniz.



2. ADIM

Uygulamayı açın ve bu QR kodunu tarayın...



3. ADIM

...ve Massey Ferguson biçerdöverinizin içine girin.

Akıllı telefonunuzu tüm yönlerde hareket ettirerek veya parmağınızı kullanarak 2 boyutlu deneyimi yaşayın.



4. ADIM

İlgili simgeye tıklayarak ve VR gözlükleriyle beraber kullanarak tam bir 3 boyutlu sanal gerçeklik (VR) deneyimi yaşayın.

TABLANIZI SEÇİN

İYİ BAŞLAYIN, İYİ BİTİRİN

Tablanız, biçerdöverinizden iyi bir performans alabilmeniz için kritik öneme sahiptir. Massey Ferguson, sahip olduğu deneyimiyle size üstün PowerFlow tabla ve yüksek kapasiteli FreeFlow tabla seçeneklerini sunar.

Çoklu bağlantı kavraması, tablanın hızlı bir şekilde sökülmesini sağlayan standart özellik olarak sunulmaktadır.



Ana boğaz elevatörünün ön tarafında yer alan Power Feed Roller (Ürün Besleme Silindiri), tabladan ana boğaz elevatörüne sabit bir ürün akışı gerçekleşmesini sağlar. Kabin içinden etkin ve kolay bir şekilde ters çevrilebilmektedir.



FreeFlow tablasında yer alan tam genişlikteki helezon parmakları, ürün akışını artırarak ana boğaz elevatörüne tam ve hızlı bir besleme yapılmasını mümkün kılar.

Schumacher bıçağı dakikada 1.220 kesimle sektördeki en iyi performansa sahip bıçaktır. Kendi kendine temizlenen ve sürekli bir keskinliğe sahip olan bu bıçak en zorlu koşullarda bile ürün hareketini devam ettirir.

FREEFLOW 7,6 M'YE KADAR



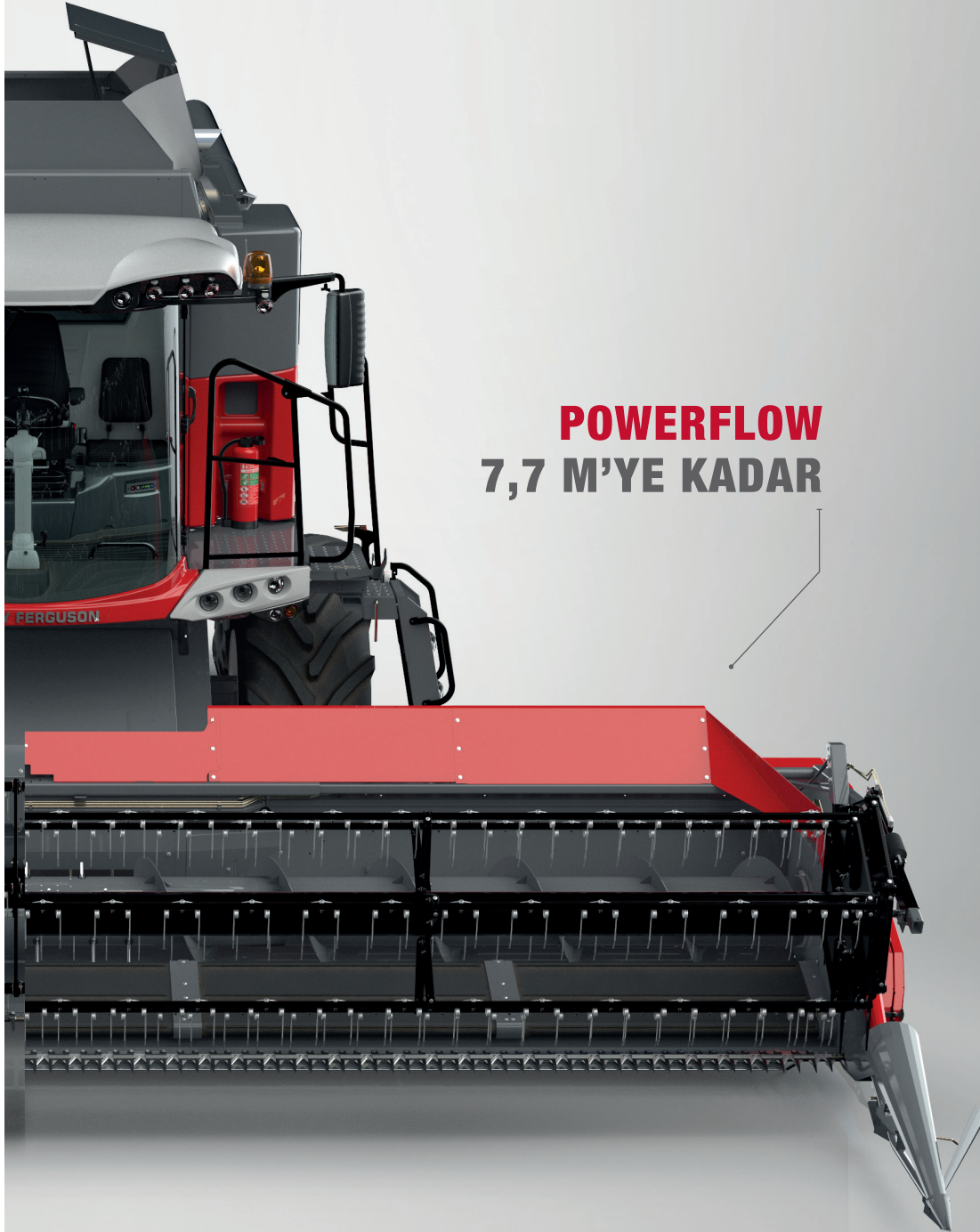

POWERFLOW 7,7 M'YE KADAR



Tabla helezonu ile bıçak arasındaki 1,14 m.'lik mesafe, görüş kabiliyetinin ve performansın en yüksek düzeyde olmasını sağlar. Dayanıklı PowerFlow bantları, ürünleri bıçaktan alarak sabit bir hızla ana boğaz elevatörüne yönlendirir. Bantlar ayrıca taşların makineye girmemesini sağlayarak hasara yol açmalarını engeller.



TerraControl II, standart tabla dengeleme sistemi (**FreeFlow** veya **PowerFlow**) ve yüzey takibi sistemi (Tarla basıncı) için çok çeşitli otomatik işlevler sunar ve tüm ölçümler operatörün çok fonksiyonlu kumanda kolundan kontrol edilebilmektedir. Yükseklikle ilgili küçük değişiklikler hızlı ve kolay bir şekilde yapılarak değişen koşullarda eşit bir besleme yaratılır. Otomatik dolap dönüş devri işlevi, operatörün üzerindeki iş yükünü azaltarak biçerdöverden en iyi performansı almaya odaklanmasını sağlar.

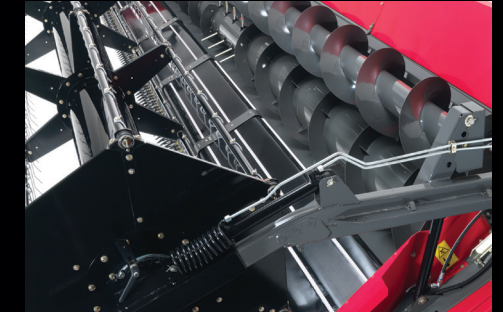

PowerFlow tabla için sunulan opsiyonel kanola helezonu, uzun ürünlerin boğaz elevatörüne akışını artırır ve bu sayede iş kapasitesinin önemli ölçüde artmasına yardımcı olur. İki adet elektrikli dikey yan bıçak, kanola kitini tamamlayan opsiyonlar olarak sunulmaktadır.

HARMANLAMA VE AYIRMA

BİÇERDÖVERİN ESNEK KALBI,
SAĞLAM VE YÜKSEK ATAETLİ BİR
BATÖRE VE AĞIR HİZMET TİPİ
KONTRBATÖRE SAHİP OLAN BU
BİÇERDÖVERLER ÜRÜNLERİ ÇOK
KOLAY BİR ŞEKİLDE İŞLER.

Batör, denge ağırlık çubuklarıyla ilave ağırlık ekleyerek, harmanlama lamaları ürünü harmanlarken batördeki ataleti yükseltir. Bu da tahriklerdeki yükü, güç ihtiyacını ve yakıt tüketimini azaltır.

Kontrbatör, farklı tel aralıklarına sahiptir; kontrbatörün arka kısmında, ön kısımdaki tel miktarının yarısı bulunmaktadır. Bu özellik, yüksek harmanlama kapasitesi ve kontrbatörden iyi bir dane akışı arasında optimum dengenin sağlanmasını mümkün kılar. Kontrbatörün önü ve arkası, harmanlama kalitesini optimize etmek için bağımsız olarak ayarlanabilir.

Arka kısımda ana kontrbatör, koşullara bağlı olarak üç konuma ayarlanabilen etkin harmanlama kontrbatörü ile uzatılmıştır.

İKİ SİSTEM BİR ARADA

Multicrop Ayırıcı (MCS), ürün sarsaklara ulaşmadan önce mümkün olan en fazla miktarda danenin ayrılması için geniş bir ayırma alanı sağlar.

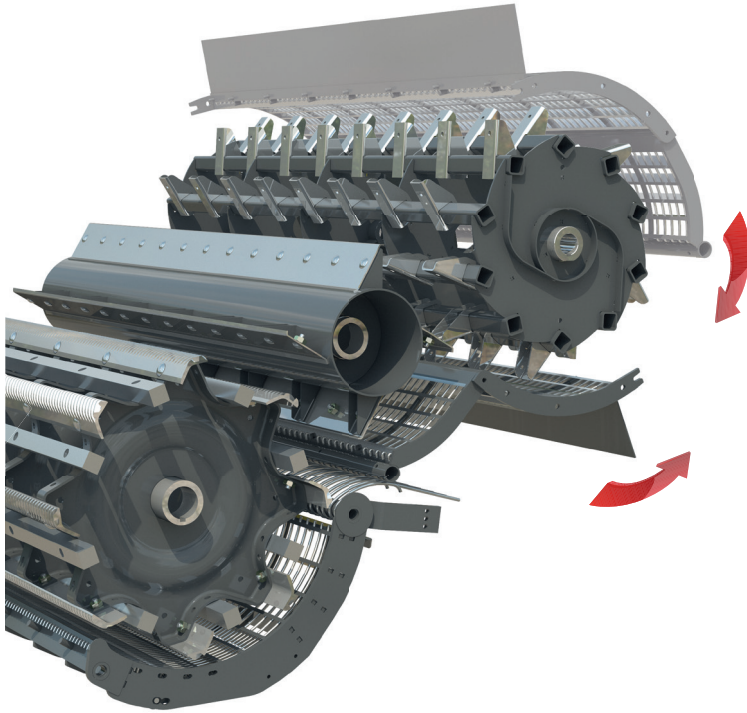

MCS'yi diğerlerinden ayıran benzersiz özelliği, ihtiyaç olmadığında ikinci kontrbatörün ikinci batör ekseninde yukarı kaldırılabilmesidir. MCS kontrbatör, herhangi bir alete gerek olmadan, elektromotorla hareket ettirilir. Bu özellik, kuru koşullarda makine performansının optimize edilmesini sağlayarak elek sistemi üzerindeki yükü azaltır ve sap kalitesini ciddi ölçüde yükseltir.

ÇOK SAYIDA UYGULAMA

Mısır kontrbatörü içeren eksiksiz bir mısır kiti de takılabilmektedir. Bu uygulama için, sap kıyıcı devrini azaltma kiti hububat versiyonu ile beraber standart olarak sunulur.

Massey Ferguson çok yönlülüğü artırmak ve zaman tasarrufu sağlamak amacıyla opsiyonel olarak, çok çeşitli ürünleri harmanlamak için tasarlanmış ve bölümlere ayrılmış bir kontrbatör de sunmaktadır. Küçük daneli üründen, soya fasulyesi, mısır ve ayçiçeği gibi büyük daneli ürünlere geçerken harcanan değişim süresi saatler değil dakikalar içinde tamamlanır.

Ayrıca, gerektiğinde çıkarılabilir parçalara sahip Üniversal kontrbatör de takılabilir.

Özellikle zorlu koşullardaki ayırma işlemine yönelik olarak, eşsiz bir pim ve diş tasarımına sahip olan özel bir Çeltik batör / kontrbatör versiyonu da sipariş edilebilir. Ekstra aşınma kapasitesine sahip ilave parçalar da takılabilmektedir. Bunlar arasında dane helezonları, boğaz elevatörleri ve MCS dişleri yer almaktadır. Kendinden yağlamalı paletlerin ve dayanıklı bileşenlere sahip tablaların eşlik ettiği bu özellikler hem çeltik hem de hububat ve mısır için çok yönlü bir makine sunar.



TEMİZ SONUÇLAR

Depoda daha temiz daneler olması, daha yüksek geri dönüşler sağlar. Etkili ancak hassas harmanlama ve ardından, kendini kanıtlamış ayırma ve temizleme sistemi, depoda en yüksek kalitede ürünün elde edilmesini sağlar. Opsiyonel nem sensörü kaliteyi kontrol ederken, verim izleme sistemi opsiyonu tarladaki farklılıkların belirlenmesine yardımcı olur ve bu veriler daha sonra analiz edilmek üzere haritalanabilir.

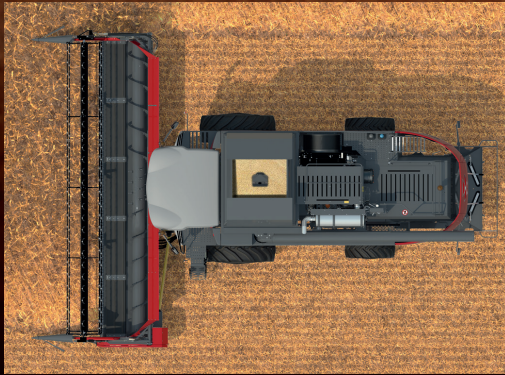

PARALEVEL VERSİYONUNDA
9.000 LİTRE VE 8.600 LİTRE
STANDART DANE DEPOSU YÜKSEK
BİR KAPASİTE SAĞLARKEN,
105 L/SN.'LİK BOŞALTIMA
HIZI DA SINIFININ EN YÜKSEK
DEĞERLERİNDEN BİRİDİR.



Sade bir geri dönüş monitörü kabindeki ekranda gerçek hacmi göstererek, operatörlerin ürünü geliştirmek için hızlı değişiklikler yapabilmelerini sağlar.

Uzun sarsaklar "aktif duvarlar"la dört adım sunar. Sarsak adımlarının 21 cm yüksekliğindeki dikey bölümleri geçirgen ızgaralardan yapılmıştır. Bunlar, konvansiyonel biçerdöverlerin en üstün örnekleridir. Sarsakların ön adımları, mısır harmanlaması için güçlendirilerek biçerdöverin farklı ürün çeşitleri için çok daha dayanıklı olması sağlar.

6 sıralı sap kıyıcı özellikle düşük oranda toprak işleme gerçekleştiren çiftçiler için uygun bir parçalama ve yarma performansı sağlamak amacıyla tasarlanmıştır. Bıçaklar, temiz ve düzgün bir parçalama işlemi sağlamak ve güç ihtiyacını azaltmak için dişli bir yapıya sahiptir. Tamamen ayarlanabilir nitelikteki sabit bıçaklar ve sap parçalayıcı başlığı, parçalanan sapların kalitesinin ve dağıtımının tamamen kontrolünüz altında olmasını sağlar.

Çift rotorlu ayarlanabilir kavuz yayıcı ve sap kıyıcı için elektrikli yönlendirme deflektörleri opsiyonel olarak sunulan seçeneklerdir. Bunlar, sapın gerektiğinde kesilmemiş üründen başka bir tarafa yönlendirilmesini sağlar.

Sapları değerlendirenler için, hassas harmanlama sistemi hem yem ve yatak oluşturmak için balyalama işlemini kolaylaştırmak hem de elektrik üretimi için yoğun balyalar yapmak amacıyla sapların mükemmel durumda kalmasını sağlar.

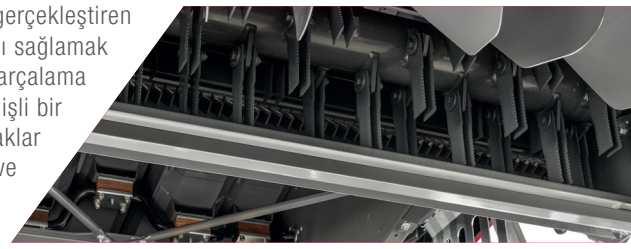
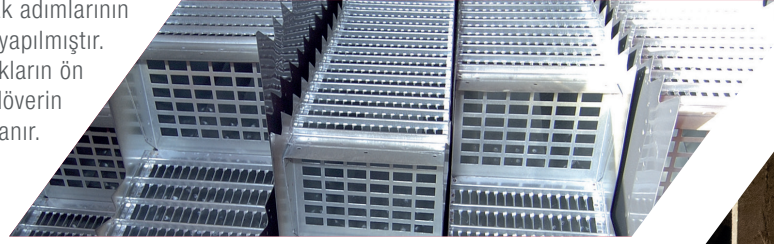

SKYLINE KABİNDE, ÇALIŞMA GÜNÜNÜZDEN **EN YÜKSEK VERİMİ ALIN**

İyi bir kabin hacmi, makine ve operatörün en iyi performansı sergilemesi için çok önemlidir. Skyline kabini, elektrikli ayarlanabilir büyük aynalar veya TechTouch ekrandaki standart kamera özelliği aracılığıyla tabla, anız, boşaltma helezonu ve arka tarafın izlenebilmesi için mükemmel bir görüş kabiliyeti sunar.



KONFOR İÇİN TASARLANDI

Bazen ufak detaylar, iş yükünüz üzerinde büyük bir değişiklik yaratabilir.

Soğutucu ve depolama kutusuyla beraber hostes koltuğu



Anız alanınızı görün. Kesim tablasını mükemmel şekilde görebilme imkanı



İki bölümlü aynalardan esnek ve güvenli görüş alanı



Kabin, bu kalitedeki bir operatör ortamından bekleyebileceğiniz pek çok özelliğe sahiptir:

- ▶ Isıtma özelliği dahil olmak üzere tam otomatik klima
- ▶ Hava süspansiyonlu koltuk
- ▶ Elektrikli ayarlanabilir ısıtmalı aynalar
- ▶ Özel ses emici cam içeren mükemmel ses izolasyonu sessiz bir ortamda çalışmanızı sağlar
- ▶ Seçilebilir görüş alanı için iki bölümlü aynalar
- ▶ Güvenli ve kullanımı kolay kabin basamakları



Gelişmiş TechTouch Terminali hemen elinizin altında



İleri doğru eğilmek zorunda kalmadan boşaltma helezonunun tam görünümü



Tüm kontroller parmaklarınızın ucunda

ÇALIŞMA ALANIM

Ferahlık, konfor ve görüş kabiliyet, iyi bir kabin tasarımının temel unsurlarıdır. Ergonomik şekilde yerleştirilmiş kontroller, iş yükünü daha kolay ve daha verimli hale getirir.



HASAT ZAMANI

Gece çalışma paketi, gece geç saatlerde bile geniş kapsamlı ve mükemmel bir görüş kabiliyeti sunmak için H9 yüksek yoğunluklu lambalar içerir. Ayrıca fabrikadan sağlanabilen ekstra LED lamba seçeneği de mevcuttur.

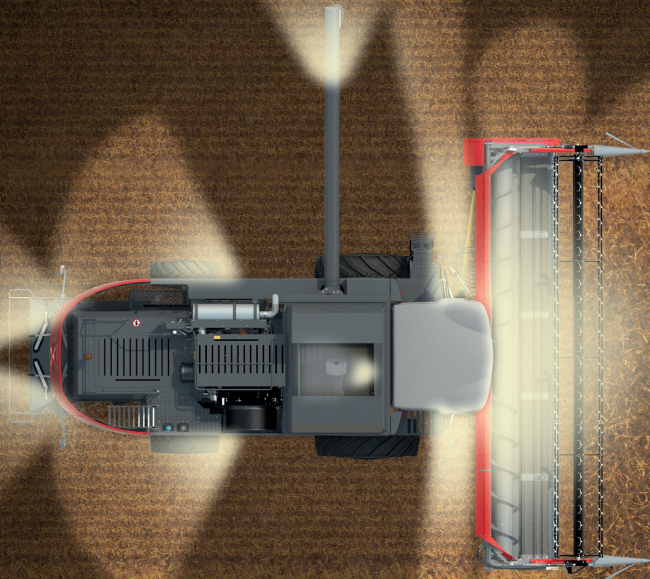

İyi konumlandırılmış aydınlatma geceyi gündüze çevirerek, ürün hazır ve koşullar uygun olduğunda rahatlıkla hasada devam edebilmeniz için mükemmel bir görüş kabiliyeti sağlar.

HEMEN ELİNİZİN ALTINDAKİ
KULLANICI-DOSTU
KONTROLLER İLE
MAKİNEİNİZDEN
EN YÜKSEK
VERİMİ ALIN

TechTouch Ekran

Mükemmel bir görüş alanına ve erişime sahip TechTouch ekran, biçerdöverle ilgili tüm performans bilgilerini ve ayarlarını sunar ve net tanımlara sahip dokunmatik ekran kontrollerini kullanmak ve ayarlamak son derece kolaydır.

PowerGrip çok fonksiyonlu levye

PowerGrip Çok Fonksiyonlu Levye ele kolayca oturur. Kolçağın üzerinde yer alan bu levye, en çok kullanılan kontrollere ait tüm düğmeleri içerir. Kolçak ayrıca konsolun sağ tarafındaki iki kolu kullanan operatöre uyacak şekilde yükseltilebilir ve öne getirilebilir.

Rehberlik sistemini devreye sokma

Dolap ön/arka

Dolap kaldırma/indirme

Otomatik tabla kontrolünü devreye sokma

Otomatik durma

Tabla yukarı/aşağı

Tabla kesme yüksekliği seviyesi sol/sağ

Boşaltma boşaz helezonu açık/kapalı/otomatik

Dolap devri ayarı

Tahrik aktivasyonu



Tuş takımı

Kolçağın hemen sağ tarafında bulunan yumuşak tuş takımı, en sık kullanılan biçerdöver fonksiyonlarını çalıştırmak için kullanılır. Panel üzerindeki tuşlar doğrudan TechTouch ekrandaki ayrı ayrı menülere yönlendirir.



*opsiyonel

**GÜÇ VE
VERİMLİLİK
İÇİN TASARLANDI**



AGCO POWER Stage V motorlarınızın, temel egzoz son işlem teknolojisi olarak SCR (Seçici Katalitik İndirgeme) ve SC (Kurum Katalizörü) kullandığını garanti ederiz.

Yük altında sabit güç elde etmek için özel olarak tasarlanmış uzun, düz bir tork eğrisi sağlayan motor sayesinde her türlü koşulda tutarlı ve güvenilir bir hasat performansına ulaşılır. Son derece verimli aktarma organlarıyla birlikte, bu motor aynı zamanda da yakıttan tasarruf sağlar, hasat verimliliğini artırır ve maliyetleri düşürür.

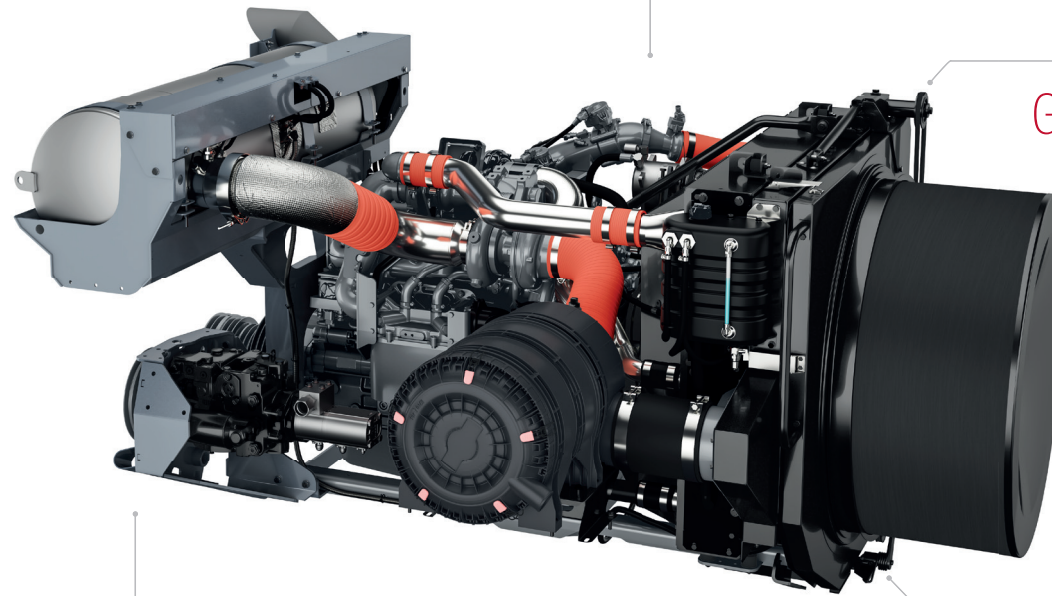

8.4 L MOTOR

DOC+CS+SCR+EGR egzoz son işlem sistemini kullanır*



DÜŞÜK GÜRÜLTÜ SEVİYESİ

Düşük devirde çalışma



YAKIT TASARRUFU

Son derece düşük yakıt tüketimi



BAKIM GEREKTİRMİYEN SİSTEM

* 7,4 litre motor DOC+SC+SCR egzoz son işlem sistemi kullanır

AKILLI TARIM VE BAĞLANABİLİRLİK İÇİN TASARLANDI

Hayatınızı kolaylaştırmak için tasarlandı

- ▶ Dört bölüme ayrılmış geniş ve okunması kolay ekran, operatörlerin görmeleri gereken şeyi hızlı bir şekilde bulmalarını sağlar. Ayarlardan en iyi şekilde yararlanmanıza yardımcı olmak için tasarlanmış kullanıcı ekran düzeni, gezinim pedini veya dokunmatik ekrandaki kısayol tuşlarını kullanarak gezinimi kolaylaştırır
- ▶ Net renkli ekran, bilgileri anlamayı ve bu bilgiler doğrultusunda hareket etmeyi kolaylaştırır
- ▶ Dayanak düzeneğinin ayarlanabilir olması, operatörlerin en iyi çalışma konumunu seçmesine olanak sağlar
- ▶ Otomatik ürün ayarları – 10 adede kadar farklı ürün ayarı yapılabilir
- ▶ Arka görüş kamerası standart özellik olarak sunulur ve aldığı görüntüler doğrudan TechTouch ekranda görüntülenir. Bu sayede biçerdöverin arkasındaki neler olup bittiğine dair mükemmel bir görüş imkanı elde edilir
- ▶ Biçerdöverler ikinci bir kamera seçeneği için kablo bağlantıları önceden hazırlanmış olarak sunulur



TÜM OPERASYON VE KONTROL PARMAĞINIZIN UCUNUZDA

TechTouch ekran, tüm ana performans çalışmaları için kontrol merkezidir. Bunların hepsine dokunmatik ekran aracılığıyla erişilebilir veya ihtiyacınız olan ekranı görüntülemek için güvenli eşsiz gezinim pedini kullanabilirsiniz.

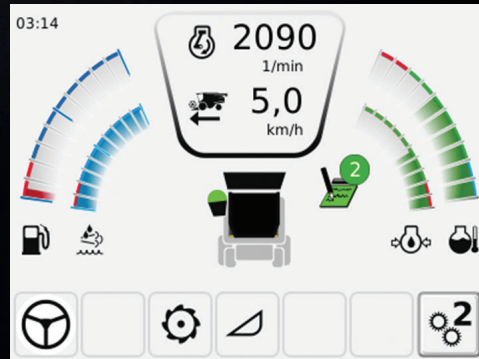

Genel bilgi ekranı, monitörün sol üst köşesinde sürekli olarak gösterilmektedir. Burada, motor devri ve ilerleme hızı gösterilir. Bunların yanında yakıt, AdBlue, yağ ve motor sıcaklığı göstergeleri de bulunmaktadır. Grafik ayrıca dane deposu ve boşaltma boğaz helezonu için biçerdöverin mevcut durumunu da görüntüler.

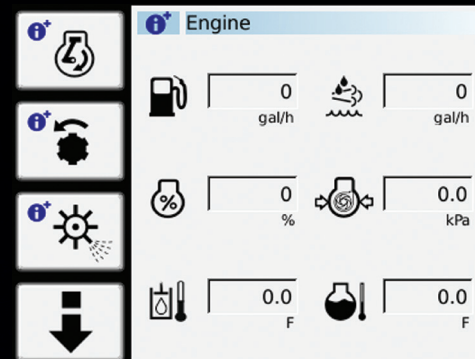

Terminalin alt kısmındaki pencerelere "Ekstra Bilgi" ekranları adı verilir. Operatör burada, biçerdöverin fonksiyonları hakkında detaylı bilgi veren çeşitli ekranlar arasında seçim yapabilmektedir. Örneğin; operatör motor ve şaft devirleriyle ilgili bilgileri bir bakışta görerek tüm sistemlerin düzgün şekilde çalışıp çalışmadığını kontrol edebilir.

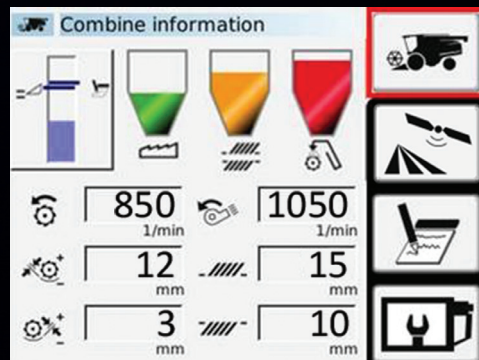

Biçerdöver ana menüsündeki kolay okunan gösterimler, gerçek ve ayarlanan tabla yüksekliğini, sarsaklardan ve eleklerden dane kaybını ve geri dönüş hacmini gösterir. Bunun altında tabla yüksekliği, batör devri, kontrbatör ön/arka açıklığı, fan devri, elek üst/alt açıklığı için mevcut ayarlar yer alır. Simgelerdeki kısa yol tuşlarıyla tüm ayarlar hızlı bir şekilde ayarlanabilmektedir.



Altta ekran pencerelerinde iki adede kadar kamera görünümü görülebilmektedir. Operatör kamera görünümünü ekranda sürekli olarak veya örneğin sadece geri giderken gösterilmesini seçebilir. Görüntü bir düğme dokunuşuyla, hızlı ve güvenli bir şekilde, tüm ekranı kaplayacak şekilde büyütülebilir.

MFguide

REHBERLİK SİSTEMİ VE HASSAS TARIM



Rehberlik sistemini devreye sokma

En son teknoloji kullanılıyor – MF Guide seçeneği tarla düzenini optimize edip sizi doğru yolda tutarak yüksek performans için sizi yönlendirir. Terminalden kolaylıkla ayarlanabilen MF Guide, 5 cm'ye kadar hassasiyet sunabilir veya gerektiğinde RTK sinyali kullanabilirsiniz. Otomasyon, operatörün tüm makineden en iyi performansı almaya odaklanabilmesini sağlar. Sıra başı dönüşlerinde, Çok Fonksiyonlu Kumanda Kolundaki bir düğmeyle sistem yeniden devreye sokulabilir.

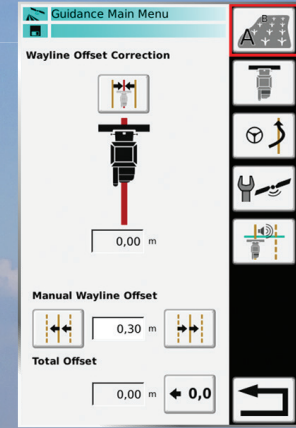

Ayar ekranı

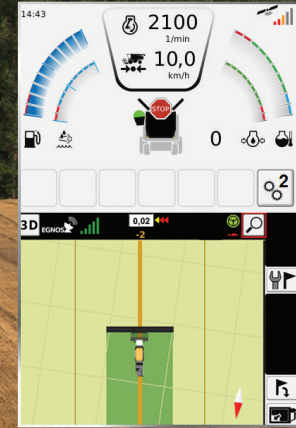

MF Guide iş akışı ekranı



Bilgi kayıtları

Terminal, hasat yapılan alan, kullanılan yakıt ve harcanan süre gibi verileri toplayan, yeniden ayarlanabilir seyir sayaçları aracılığıyla performans bilgilerini sunar. Yönetimi kolaylaştırmak için tarla isimleri belirlenebilir ve operatöre makine performansı ile ilgili verileri toplama imkanı sağlanır.

MF CARE İLE MALİYETLERİNİZİ SABİTLEYİN VE MF BETA BİÇERDÖVERİNİZ İÇİN OPTIMUM PERFORMANSI GARANTİ EDİN..

MF Care Hizmeti ve uzatılmış garanti sözleşmeleri, ödeme koşullarınıza ve çalışma saati ihtiyaçlarınıza uymak için esnek bir yapıya sahiptir. Düzenli servis hizmeti, koruyucu bakım sağlar – hataların bir sorun haline gelmeden önce tespit edilmesine ve iş kesintisi sürelerinin azaltılmasına yardımcı olur. Orijinal AGCO Parts parçalarının kullanıldığı, eksiksiz bir bayi servisi geçmişi de makinenin ikinci el değerini arttıracaktır.

- ▶ Traktörünüzün ikinci el değerini maksimuma çıkarmanıza yardımcı olur
- ▶ Esnek koşullar ve uzun dönemli fiyat paketleri
- ▶ Kayıttan itibaren 12 aya kadar mevcut
- ▶ Deneyimli MF teknisyenleri tarafından yerinde veya tesiste servis hizmeti sağlanır

| | SILVER | GOLD |
|-----------------|--|---|
| DETAYLAR | DÜZENLİ BAKIM SÖZLEŞMELERİ Servis Paketi, tüm belirlenmiş bakım çalışmalarını sabit fiyatlar üzerinden karşılar. | ONARIM SÖZLEŞMELERİ Onarım maliyetlerine (yırpanma hariç) karşı güvence sunan uzatılmış garanti sözleşmeleri. Seçenek olarak muafiyetli ve muafiyetsiz tarifeler mevcuttur. |
| MAKİNE TÜRÜ | Tümü | Tümü |
| DÜZENLİ BAKIM* | EVET | EVET |
| ONARIM MALİYETİ | HAYIR | EVET |
| MUAFİYETLİ | HAYIR | Seçenek: €0, €190, €490 |

* AGCO tarafından belirtilen liste fiyatı sadece uzatılmış garantiye aittir ve bakımı içermez.

MASSEY FERGUSON KAPSAMLI VE ETKİN BİR SERVİS YELPAZESİ SUNAR

| | | | | | |
|---|---|---|---|---|---|
|  |  |  |  |  |  |
| 6.000 saat 5 yıl | 3.000 saat 5 yıl | 50.000 balya 5 yıl | 6.000 saat 5 yıl | 2.000 saat 3 yıl | 25.000 balya 3 yıl |

Sadece ISOBUS uyumlu makineler

MFconnect

HER YERDE VE HER ZAMAN BAĞLANTIDA.

MF CONNECT İLE DAHA FAZLA ÇALIŞMA SÜRESİ, OPTİMİZE EDİLMİŞ BAKIMLAR VE AKILLI HİZMETLER.

MAKİNE SAHİBİ, BAYİ VE BİÇERDÖVER - %100 BAĞLANTIDALAR!

MF Connect, müşterilerin Massey Ferguson makinelerini yakından takip etmelerine olanak sağlayan bir filo izleme sistemidir.

Makine çalışmalarını ve ekipman çalışma parametrelerini mobil telefonda, tablette veya masaüstü bilgisayarda neredeyse gerçek zamanlı olarak görüntülemek hiç bu kadar kolay olmamıştı.

Bu sistem, araç sahiplerinin ve yöneticilerin çalışmalarını daha etkin bir şekilde yönetmesini mümkün kılarak, uzaktan arıza teşhisiyle işletim verimliliğini arttırmaya yardımcı olur ve optimum çalışma süresi sağlar.

İHTİYACINIZ
OLAN HER AN
VE HER YERDE
BİLGİYE ULAŞIN

PARALEVEL SİSTEMİ

GELİŞMİŞ OTOMATİK DENGELEME
EN ZORLU ARAZİLERİ BİLE
DÜMDÜZ HALE GETİRİR



%20 (4WD) %15 (2WD)

3,5 M.'Yİ AŞMAYAN NAKLİYE GENİŞLİĞİ

(800 lastik 5 sarsak) (650 lastik 6 sarsak)

Hem MF BETA 7360 hem de MF BETA 7370 modellerinin ParaLevel versiyonları mevcuttur. Bu kullanışlı paralel bağlantı sistemi %20'ye (4WD) varan eğimlerde otomatik dengeleme sunar.

ParaLevel, makineyi otomatik olarak dengeler ve bileşenlerin en yüksek performansta çalışmaya devam edebilmesini sağlar. Bu, eğimli arazilerde çalışırken biçerdöverin iş kapasitesini artırır, kayıpları azaltır ve ürün kalitesini iyileştirir.

ParaLevel işlevine sahip biçerdöverler standart olarak 4WD özelliğiyle sunulur ve bu da her koşulda çekişi ve kontrolü geliştirir ve operatör güvenliğini artırır – 2WD opsiyondur.

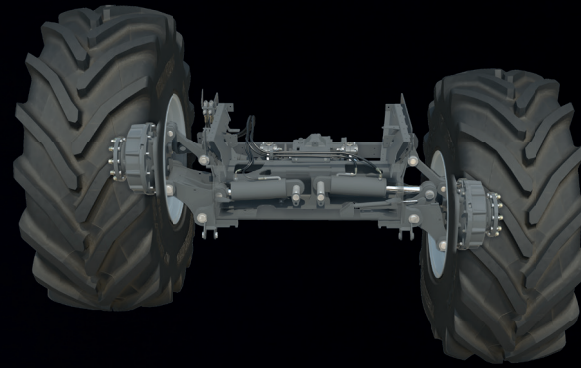

MF 7360 / 7370 PLi (VERSİYON)

Çok dik arazilerde çalışanlar için, ParaLevel sisteminin yanı sıra 4WD özelliğine ve %30'a kadar yukarı eğim ve %10'a kadar aşağı eğim için otomatik dengeleme sağlayan "Integrale" seçeneğine sahip MF BETA 7360 / 7370 PLi modelleri bulunmaktadır.

Sistem, biçerdöverlerin daha uç koşullara sahip arazilerde verimli bir şekilde çalışmasını sağlar. Otomatik ve sorunsuz bir şekilde çalışarak, sürücünün güvenle hasat performansına odaklanmasını mümkün kılar.



PARÇA VE SERVİS

ÖMÜR BOYU DESTEK

Çiftlik makinelerinin satın alımı, sahipliği ve bakımı karmaşık bir iş olabiliyor ve bu nedenle mükemmel bir yedek parça ve destek sistemine sahip olduğunuza dair içinizin tamamen rahat olması çok önemlidir. Massey Ferguson olarak müşterilerimize, yaptığımız işten gerçekten anlayan uzman bayi ağımızın size özel hazırlanan, hızlı cevap veren ve samimi destek güvencesini sunuyoruz.

Artık servis dışı olduğu için bir makinenin Parça ve Servis hizmeti bulunmaması gibi herhangi bir süre sınırı söz konusu değildir. Massey Ferguson makinenize sahip olduğunuz süre boyunca yanındayız.

Sattığımız her makineyle gurur duyuyoruz ve onun tüm sorumluluğunu alarak anahtar her çevirdiğinizde makinenizin güvenilir bir şekilde çalışmasını sağlamayı başlıca vazifemiz olarak görüyoruz.

“Çıkarılabilir sağır elek bölümlerine kolayca erişmek, işi hızlı bir şekilde bitirmeme yardımcı oluyor”



MF BETA HIZLI, SADE, KOLAY VE UYGUN MALİYETLİ BİR RUTİN BAKIM SAĞLAYACAK ŞEKİLDE TASARLANDI.

Günlük bakımı hızlı, kolay ve basit hale getirmek için stili ve pratikliği bir araya getirerek, biçerdöverinizin bakım stresinin üstünüzden kalkmasını, daha fazla verimlilik için daha kısa zamanda tarlaya ulaşmanızı ve bir miktar boş zaman kazanmanızı sağladık. Massey Ferguson MF BETA biçerdöverle, güne hazırlanmak için harcanan süre minimumda tutulur.

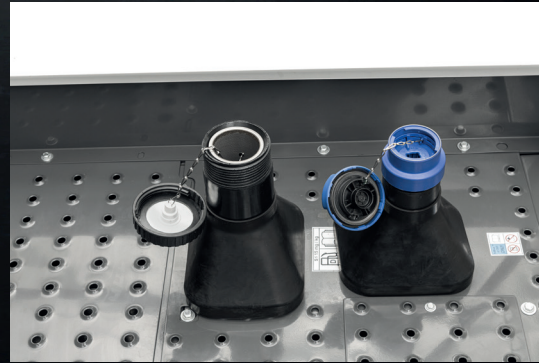

Kolay yakıt ikmali - kolay bir erişim için her iki depo yan yana yerleştirilmiştir

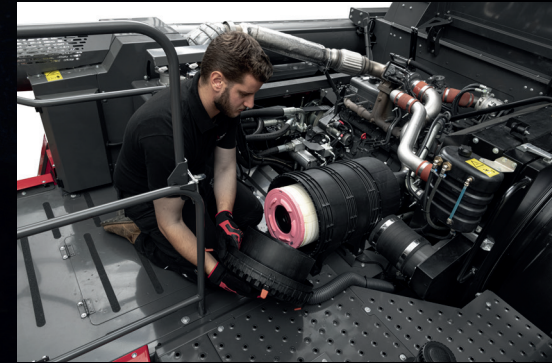

Hava filtresinin kontrolü ve temizliği



Parçalama işleminden, balya için namlu yapma işlemine kolay geçiş



Radyatör temizliği için güvenli ve kolay erişim



Çıkarılabilir merdivenle güvenli motor bölümü ve dane deposu erişimi



Hızlı bir servis erişimi sağlayan, aydınlatmalı tek parça yan kapaklar

KAZANCINIZI VE VERİMLİLİĞİNİZİ ARTTIRMAK İÇİN HER ZAMAN YANINIZDA

MF MAKİNESİZİN ÇALIŞMASINI DESTEKLEMELİK
İÇİN İHTİYACINIZ OLAN HER ŞEY.

Kolay erişilebilir ve uyarlanabilir Satış Sonrası Desteğimiz, işletme masraflarını, bütçelemeyi ve iş planlamasını kontrol etmenize yardımcı olarak, makinenin her bir çalışma saatinin başarılı ve verimli geçmesini sağlar ve size tamamen asil işinize, tarım yapmaya odaklanma özgürlüğü verir.

Servisle ilişkili bu kapsamlı ürün paketi, **Massey Ferguson** çiftlik ekipmanlarına sahip olmayı ve onları kullanmayı her zamankinden daha da kolay hale getirir.



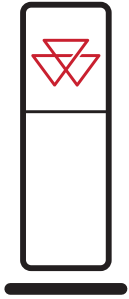

MASSEY FERGUSON BAYINIZ

Bölgenizdeki en iyi tarım makinesi uzmanlığına sahiptir. Bayinizin size mükemmel bir müşteri hizmeti sunacağından her zaman emin olabilirsiniz. Servis, bakım ve onarım hizmetleri sunan son derece kalifiye teknisyenler ve yeni ekipmanlar, teknoloji yükseltmeleri, aksesuarlar veya yedek parça konularında tavsiyelerde bulunabilecek, bilgili ve donanımlı parça ve makine satış personeli her zaman yanınızdadır.

TÜM DÜNYADA 4.700'DEN FAZLA SERVİS VE BAKIM NOKTASI

Yukarıdaki destek paketleri için ülkeye özel şartlar ve koşullar uygulanır. Tüm paketlerin her pazarda mevcut olmadığını lütfen unutmayınız.

Lütfen MF bölge bayinizle görüşün.



ORIJINAL AGCO PARÇALARI

Makinenizin değerini zaman içinde korumanın en garantili yoludur ve onu beklenmeyen arıza ve iş kesintilerine karşı korur. Makinenizi yeni veya gelişen tarım uygulamalarına uyarlamayı, rahat etmenizi ve güvende kalmanızı sağlayacak geniş aksesuar yelpazesinden seçiminizi yapabilirsiniz. Ayrıca MF Bayiniz yağlayıcılar, aküler, AdBlue® ve bakım kitleri gibi çok çeşitli önemli tarım ve çiftlik ürünleri de sunmaktadır.

AGCO Parts parçaları, bir MF Bayisi tarafından takıldığında işçilik de dahil olmak üzere AGCO'nun 12 aylık garantisini kapsamaktadır.

Bayiniz ihtiyacınız olan parçalar konusunda size yardımcı olabilir, alternatif olarak "AGCO Parts Books to go" uygulamasını da kullanabilirsiniz.

Uygulamayı App Store veya Google Play Store'dan indirebilirsiniz. Kişisel erişim bilgilerinizi MF Bayinizden edinebilirsiniz.

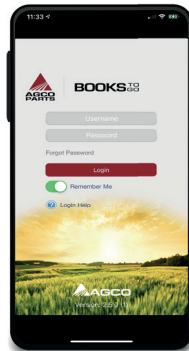

AGCO FINANCE

İŞİNİZİ BÜYÜTMENİZİ SAĞLAYACAK ORTAĞINIZ.

Massey Ferguson'un finansal hizmetler sağlayıcısı olarak, dünyanın en iyi tarım ekipmanlarını kullanmanızı veya onlara sahip olmanızı sağlayan özel finans çözümlerimizle MF ekipmanınızı edinmenize yardımcı oluyoruz.

Tam Güvenilirlik: Dünya çapında 30 yılı aşkın tarım sektörü deneyimi.

Tam kolaylık: MF Bölge Bayiniz aracılığıyla sağlanan kolaylık.

Tam Ortaklık: Tüm iş döngünüz boyunca, her aşamada yanınızdayız.

MASSEY FERGUSON KOLEKSİYONU

ARTIK MASSEY FERGUSON'UNUNUZ KADAR ŞIK VE TARZ GÖRÜNEBİLİRSİNİZ.

MF BETA'nıza uygun bir şapka mı yoksa çalışmaya devam etmek için şık ve dayanıklı bir tulum mu arıyorsunuz?



AGCO'NUN HARVEST PROMISE PROGRAMI

HASADINIZI GÜVENCE ALTINA ALMA KONUSUNDA TEMİNATIMIZ

AGCO'nun Harvest Promise uygulaması, 48 saat içinde size parçaları ulaştıramadığımız istisnai durumlarda, bayi ağımız aracılığıyla size yardımcı olacağımıza ve hatta bir distribütör ile devreye girip, siz tekrar düzgün ve sorunsuz şekilde çalışabilir hale gelene kadar ürün hasadınızı yapacağımıza dair taahhüdümüzdür.*

*Şartlar ve koşullar uygulanacaktır. Sadece seçilen pazarlarda mevcuttur.

Size, çiftlik faaliyetlerinize, ailenize ve yaşam şeklinize uygun, yüksek kaliteli ürünlerden oluşan seçkin bir yelpaze sunuyoruz.

Ürünlerimiz hakkında daha fazla bilgi almak için lütfen çevrimiçi Mağazamıza giriş yapınız:

Shop.MasseyFerguson.Com

STANDART ÖZELLİKLER



8,280 - 9,040 mm

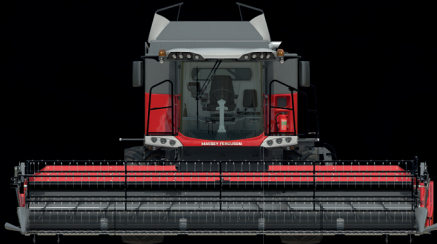

3.200 - 4.000 mm



3.490 mm

| | MF BETA 7360 | MF BETA 7370 | MF BETA 7360 PL (i) | MF BETA 7370 PL (i) |
|--|--------------|--------------|---------------------|---------------------|
| Tabla ve ana besleme elevatörü | | | | |
| FreeFlow'daki kesme genişlikleri (m) | 4,80 - 7,60 | 4,80 - 7,60 | 4,80 - 7,60 | 4,80 - 7,60 |
| PowerFlow'daki kesme genişlikleri (m) | 5,50 - 6,80 | 5,50 - 7,70 | 5,50 - 6,80 (6,20) | 5,50 - 6,80 (6,20) |
| Tabla ve elevatör kusturucu | ● | ● | ● | ● |
| Otomatik dolap devri | ● | ● | ● | ● |
| TerraControl II Otomatik Kesme yüksekliği kontrolü | ● | ● | ● | ● |
| TerraControl II Autolevel tabla ve Tarla basıncı | ● | ● | ● | ● |
| Power Feed roller (Ürün Besleme Silindiri) | ● | ● | ● | ● |
| Yüksek ataletli batör | | | | |
| 8 + 8 denge ağırlığı çubukları | ● | ● | ● | ● |
| Genişlik / çap (mm) | 1.340 / 600 | 1.600 / 600 | 1.340 / 600 | 1.600 / 600 |
| Devir aralığı (dev/dak) | 380 - 1.100 | 430 - 1.210 | 380 - 1.100 | 430 - 1.210 |
| Kontrbatör | | | | |
| ABC kontrbatör (derece) | 14 | 14 | 14 | 14 |
| Lama sayısı | 12 | 12 | 12 | 12 |
| Sarma açısı (derece) | 120 | 120 | 120 | 120 |
| Alan m ² | 0,83 | 0,99 | 0,83 | 0,99 |
| Multicrop Separator | | | | |
| Genişlik / Çap (mm) | 1.340 / 600 | 1.600 / 600 | 1.340 / 600 | 1.600 / 600 |
| Ayırıcı kontrbatör | | | | |
| Lama sayısı | 8 | 8 | 8 | 8 |
| Alan m ² | 0,9 | 1,07 | 0,9 | 1,07 |
| Döner kontrbatör sistemi | ● | ● | ● | ● |
| Sarsaklar | | | | |
| Adet / Adım sayısı | 5 / 4 | 6 / 4 | 5 / 4 | 6 / 4 |
| Ayrırma alanı m ² | 5,73 | 6,81 | 5,73 | 6,81 |
| Elek sistemi | | | | |
| Yüksek bölmelere sahip sağır elek | ● | ● | ● | ● |
| Elektronik olarak ayarlanabilen alt ve üst elekler | ● | ● | ● | ● |
| Toplam alan m ² | 4,67 | 5,58 | 4,67 | 5,58 |
| Tam genişlikte volümetrik kanatlı tip fan | ● | ● | ● | ● |
| Fan devri dev/dak | 350 - 1.050 | 350 - 1.050 | 350 - 1.050 | 350 - 1.050 |
| Batöre geri dönüş görüntüleme | ● | ● | ● | ● |
| Fan devri ayarı, elektrikli, kabinden | ● | ● | ● | ● |
| Dane deposu | | | | |
| Hacim (litre) | 9.000 | 9.000 | 8.600 | 8.600 |
| Boşaltma hızı (litre/sn) | 105 | 105 | 105 | 105 |
| Boşaltma helezonu uzunluğu (m) | 5 | 5 | 5 | 5 |
| Boşaltma helezonu yüksekliği (m) | 4,45 | 4,45 | 4,45 | 4,45 |

| | MF BETA 7360 | MF BETA 7370 | MF BETA 7360 PL (i) | MF BETA 7370 PL (i) |
|--|---|---------------------|---------------------|---------------------|
| Sap kıyıcı | | | | |
| Altı sıralı sap kıyıcı | ● | ● | ● | ● |
| Bıçak sayısı | 72 | 88 | 72 | 88 |
| Motor | | | | |
| AGCO Power Seçici Katalitik İndirgeme (SCR) | ● | ● | ● | ● |
| Hacim (litre) | 7,4 | 8,4 | 7,4 | 8,4 |
| Güç (ISO 14396) hp/kW *Power Boost (ek güç) birlikte | 276/203 - 306*/225 | 320/ 235 - 360*/265 | 276/203 - 306*/225 | 320/235 - 360*/265 |
| Yakıt deposu hacmi (litre) | 620 | 620 | 620 | 620 |
| AdBlue (litre) | 80 | 80 | 80 | 80 |
| Şanzıman | | | | |
| Hidrostatik / 4 vites | ● | ● | ● | ● |
| Lastikler | | | | |
| Ön | 800/65 R 32 | 800/65 R 32 | 800/65 R 32 | 800/65 R 32 |
| Arka | 460/70 R 24 | 460/70 R 24 | 540/65 R 24 | 540/65 R 24 |
| Kabin | | | | |
| Skyline | Isıtıcı, klima, elektronik ayarlı 2 bölümlü dikiz aynaları, hava süspansiyonlu koltuk, 3D direksiyon kolunu, TechTouch Terminali, soğutmalı kutu, arka görüş kamerası | | | |
| Boyutlar | | | | |
| Tablasız toplam uzunluk (mm) | 8.910 | 8.910 | 9.000 | 9.000 |
| Tablasız genişlik, standart lastikler (mm) | 3.645 | 3.900 | 3.550 | 3.870 |
| Ağırlık (kg) | 13.500 | 14.000 | 14.800 (15.200) (i) | 15.300 (15.700) (i) |

Opsiyonlar

| | MF BETA 7360 | MF BETA 7370 | MF BETA 7360 PL | MF BETA 7370 PL |
|---|---|--------------|-----------------|-----------------|
| ParaLevel Biçerdöver | - | - | ○ | ○ |
| 2WD | ● | ● | ○ (PL i değil) | ○ (PL i değil) |
| Sap kıyıcı | | | | |
| Elektrikli yönlendirme plakalarına ve ayna fonksiyonuna sahip sap parçalayıcı başlığı | ○ | ○ | ○ | ○ |
| Kavuz yayıcı | ○ | ○ | ○ (PL i değil) | ○ (PL i değil) |
| Lastikler (PL i değil) | | | | |
| Ön | 650/75 R 32 | 650/75 R 32 | 650/75 R 32 | 650/75 R 32 |
| Ön | 710/75 R 32 | 710/75 R 32 | 710/75 R 32 | 710/75 R 32 |
| Ön | 900/60 R 32 | 900/60 R 32 | - | - |
| 3,5 m'den az | 800/65 R 32 | 650/75 R 32 | 800/65 R 32 | 650/75 R 32 |
| Temizleme | | | | |
| Mısır için yüksek performanslı üst elek | ○ | ○ | ○ | ○ |
| Fan devri düşürücü, 270 - 840 dev/dak | ○ | ○ | ○ | ○ |
| Aksesuarlar | | | | |
| | 4WD arka aks (ParaLevel modelinde standart özellik), navigasyon özellikli multi-medya sistemi, mısır kiti, hava kompresörü, bezelye ve fasulye kiti, otomatik rehberlik sistemi, verim izleme sistemi, nem sensörü, LED çalışma lambası paketi. | | | |

LEJANT

- Standart özellik
- İsteğe bağlı
- Mevcut Değil
- * Pazar mevzuatlarına bağlıdır
- ⊕ ISO TR14396

Bu yayındaki bilgilerin olabildiğince doğru ve güncel olmasını sağlamak için tüm çaba gösterilmiştir. Ancak, yanlış ifadeler, hatalar veya eksiklikler söz konusu olabilir ve teknik özelliklerin ayrıntıları haber verilmeden herhangi bir anda değiştirilebilir. Bundan dolayı, satıştan önce tüm teknik özelliklerin Massey Ferguson bayisine doğrulanması gereklidir.



www.MasseyFerguson.com.tr

www.facebook.com/masseyfergusonTur

[Twitter.com/MF_EAME](https://twitter.com/MF_EAME)

[Instagram.com/MasseyFergusonTur](https://www.instagram.com/MasseyFergusonTur)

www.youtube.com/@MasseyFergusonTurkiye2341



MASSEY FERGUSON® AGCO'nun uluslararası markasıdır.
© AGCO SAS. 2021 | A-TR-17325 | Türkçe



MASSEY FERGUSON

BORN TO **FARM**