

MF ACTIVA

MF 7340 & MF 7344
5 ΑΛΟΓΑ | 185-226 HP



MASSEY FERGUSON



MF ACTIVA

ΕΝΑ ΜΗΧΑΝΗΜΑ ΠΟΥ ΜΠΟΡΕΙΣ
ΝΑ ΒΑΣΙΣΤΕΙΣ ΠΑΝΩ ΤΟΥ

Η θεριζοαλωνιστική μηχανή MF ACTIVA κατασκευάζεται με τα υψηλότερα πρότυπα. Είναι μια ευέλικτη και αξιόπιστη θεριζοαλωνιστική, ήπια στα σιτηρά και στο άχυρο. Ο κινητήρας είναι απίστευτα αποδοτικός και ελαχιστοποιεί το κόστος θερισμού για τον ιδιοκτήτη του. Η ευρύχωρη καμπίνα είναι σχεδιασμένη για να προσφέρει ένα αθόρυβο και άνετο περιβάλλον στον χειριστή, με εργονομικά τοποθετημένα χειριστήρια και ανεμπόδιση ορατότητα.

Μοντέλο	Μεγ. ισχύς (hp/kW)	Αρ. αλόγων	Χωρητικότητα σιτηρών (λίτρα)	Ταχύτητα εκφόρτωσης (λίτρα/δευτ.)	Μέγεθος κεφαλής (μέτρα)
MF ACTIVA 7340	185/136	5	5.200	72	4,2 - 5,4
MF ACTIVA 7344	226/167	5	6.500	85	4,8 - 7,6



ΚΑΘΑΡΟ ΑΠΟΤΕΛΕΣΜΑ

08

06

ΠΟΙΟΤΗΤΑ ΑΛΩΝΙΣΜΟΥ

Η ΚΑΜΠΙΝΑ COMFORT

12

10

ΔΕΞΑΜΕΝΗ ΣΙΤΗΡΩΝ ΚΑΙ ΠΑΛΙΝΔΡΟΜΙΚΟ ΚΟΣΚΙΝΟ

14

ΚΑΤΑΣΚΕΥΑΣΜΕΝΗ ΓΙΑ ΑΠΟΔΟΣΗ ΙΧΥΟΣ

Επιλέξτε την τράπεζα κοπής 4
 Ποιότητα αλωνισμού 6
 Καθαρο αποτέλεσμα 8
 Δεξαμενή σιτηρών και παλινδρομικό κόσκινο 10
 Η καμπίνα Comfort 12
 Κατασκευασμένο για ισχύ και απόδοση 14
 Υπηρεσίες MF 16
 Προδιαγραφές 18

ΕΠΙΛΕΞΤΕ ΤΗΝ ΚΕΦΑΛΗ ΚΟΠΗΣ

Η ΚΑΛΗ ΜΕΡΑ ΑΠΟ ΤΟ ΠΡΩΪ ΦΑΙΝΕΤΑΙ.

Η κεφαλή είναι κρίσιμη για το πόσο καλά αποδίδει η θεριζοαλωνιστική σας. Με την μακρόχρονη εμπειρία της, η Massey Ferguson σας προσφέρει μια επιλογή ανάμεσα στην προηγμένη τράπεζα κοπής PowerFlow ή στις τράπεζες υψηλής ικανότητας FreeFlow.

FREEFLOW ΈΩΣ 7,6 M



Το μαχαίρι Schumacher είναι το γρηγορότερο στην αγορά και αποδίδει 1.254 κοψίματα το λεπτό. Το μαχαίρι αυτοκαθαρίζεται και παραμένει σταθερά κοφτερό, γεγονός που επιτρέπει τη ροή των καρπών κάτω από τις πιο αντίξοες συνθήκες.



Ο συνδυασμένος πολλαπλός ταχυσύνδεσμος παρέχεται στον βασικό εξοπλισμό για σύντομη αφαίρεση της τράπεζας.*



Δάχτυλα κοχλία σε όλο το μήκος της τράπεζας FreeFlow αυξάνουν την ταχύτητα διέλευσης του καρπού από τον κοχλία, εξασφαλίζοντας ομοιόμορφη και γρήγορη τροφοδοσία στο κύριο αναβατήριο.

POWERFLOW* ΕΩΣ 5,5 M



Το μαχαίρι απέχει 1,14 m από τον κοχλία του τραπεζιού και έτσι η ορατότητα και η απόδοση παραμένουν στα βέλτιστα επίπεδα. Οι δυνατοί μάντες PowerFlow μεταφέρουν τους καρπούς από το μαχαίρι προς το κύριο αναβατήριο με ομαλή και αμετάβλητη ταχύτητα. Οι μάντες επίσης εκτρέπουν πέτρες που τυχόν πιάστηκαν και δεν τις μεταφέρουν μέσα στη θεριζοαλωνιστική όπου ενδέχεται να προκαλέσουν ζημιά.



Ο έλεγχος του τραπεζιού AutoLevel είναι διαθέσιμος προαιρετικά με έλεγχο του ύψους κοπής. Η ομαλή μετάβαση από το ένα άκρο στο άλλο διατηρεί ένα σταθερό ύψος κοπής με ευαισθησία, ως αποτέλεσμα της άριστης συνεργασίας ανάμεσα στα υδραυλικά και ηλεκτρονικά συστήματα ποιότητας.

ΠΟΙΟΤΗΤΑ ΑΛΩΝΙΣΜΟΥ ΣΤΗΝ ΚΑΡΔΙΑ ΤΗΣ ΘΕΡΙΖΟΑΛΩΝΙΣΤΙΚΗΣ

Τα εξαρτήματα αλωνισμού έχουν βελτιστοποιηθεί ώστε να είναι κατάλληλα για όλα τα σιτηρά. Ένας δυνατός κύλινδρος μεγέθους 600 mm x 1340 mm, με οκτώ βέργες με ραβδώσεις αλωνίζει απαλά και θετικά. Επεξεργάζεται μεγάλη ποικιλία σιτηρών, από σπόρους χόρτου, σιτηρά με μικρούς κόκκους έως καλαμπόκι.

Η κόφα μπορεί να ρυθμιστεί με ακρίβεια από την καμπίνα προς τα εμπρός ή πίσω για διαφορετικές συνθήκες καρπών. Διαθέτει διαφορικό διάστημα μεταξύ συρμάτων, που προσφέρει εξαιρετικό αλώνισμα στο πρώτο μέρος και μέγιστο διαχωρισμό στο δεύτερο μέρος.

Ένας κύλινδρος και κόφα για ρύζι διατίθεται επίσης σαν επιλογή για την MF 7344.

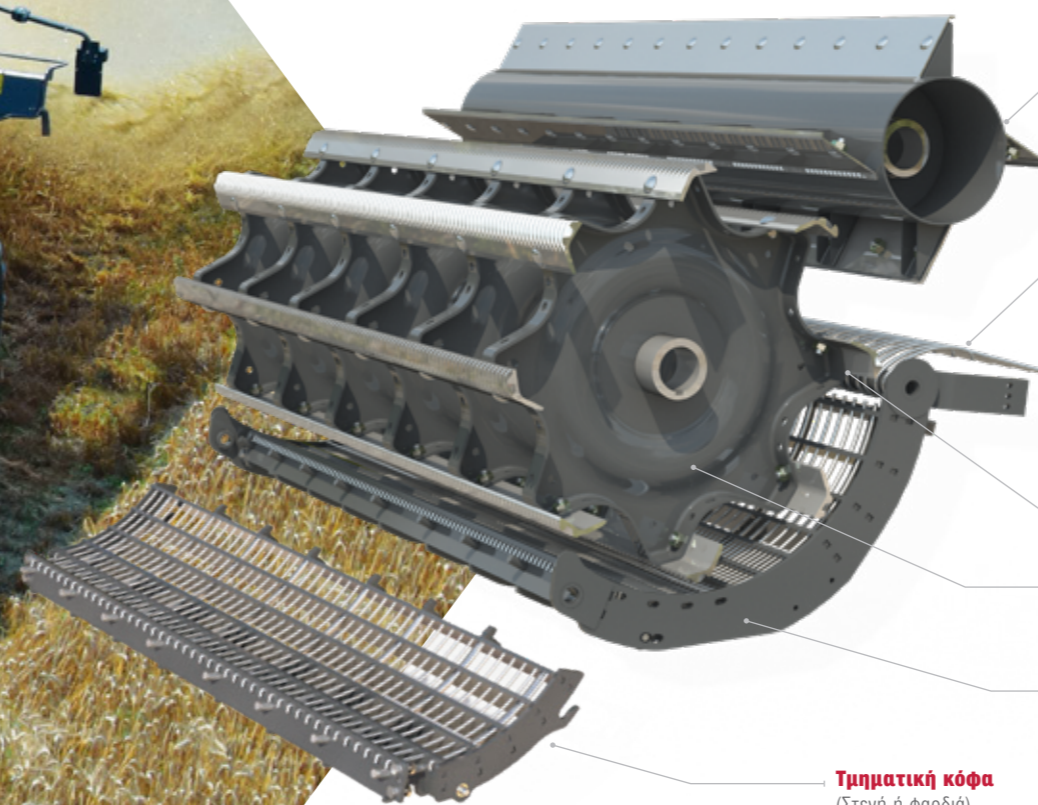

Πίσω χτυπητής

Κόφα ABC

Η κόφα ABC προσαρμόζεται στο πίσω μέρος της κύριας κόφας επεκτείνοντας την ικανότητα διαχωρισμού. Μπορεί να προσαρμοστεί σε τρεις θέσεις για την καλύτερη απόδοση, αυξάνοντας την επιφάνεια διαχωρισμού κατά 20%.

Ανεξάρτητη ρύθμιση κόφας

Κύλινδρος βαρέος τύπου

Καλωδίωση διαφορικού

Τμηματική κόφα
(Στενή ή φαρδιά)

Η επιλογή τμηματικής κόφας σας επιτρέπει τη γρήγορη αλλαγή για χρήση από μικρόκοκκα σιτηρά σε σιτηρά μεγάλων κόκκων.

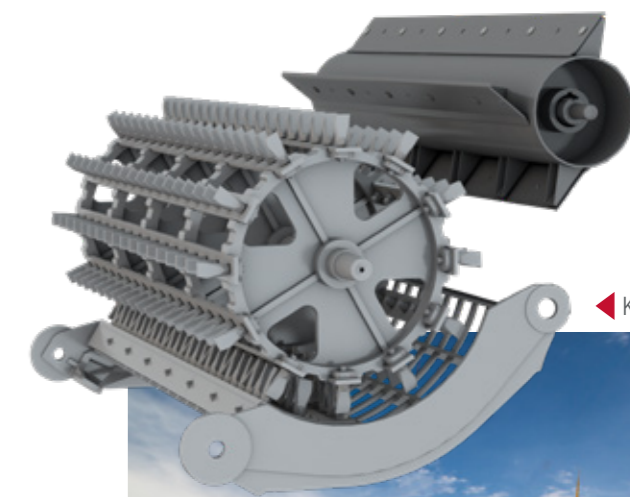

◀ Κύλινδρος για ρύζι



ΚΑΘΑΡΟ ΑΠΟΤΕΛΕΣΜΑ

Το σύστημα ήπιου αλωνισμού εξασφαλίζει άχυρο υψηλής ποιότητας, ενώ παράλληλα παρέχει σειρές άχυρο με ομοιόμορφο πλάτος, που είναι τέλειες για την παραγωγή μικρών κυκλικών ή μεγάλων ορθογώνιων χορτοδεμάτων.

Οι πόρτες καθορισμένων σειρών σας επιτρέπουν να ρυθμίσετε το απαιτούμενο πλάτος για να έχετε το τέλειο μέγεθος. Τα σκαλοπάτια μπορούν να προσαρμοστούν εύκολα για συνθήκες αυξημένης υγρασίας. Η διατήρηση του άχυρου με αυτόν τον τρόπο μειώνει ακόμη περισσότερο την κατανάλωση καυσίμου, και επομένως το κόστος θερισμού.



Ρυθμιζόμενη πλάκα με λακκάκια – Μια προσαρμοζόμενη πλάκα με λακκάκια προσφέρεται ως βασικός εξοπλισμός που εξασφαλίζει ότι το άχυρο κόβεται ομοιόμορφα.

Υψηλές επιδόσεις διαχωρισμού – Τα μακριά άλογα διαθέτουν τέσσερα σκαλοπάτια με «ενεργά τοιχώματα». Τα κατακόρυφα τμήματα ύψους 21 cm των σκαλοπατιών είναι κατασκευασμένα από διαπερατές σχάρες. Αυτά είναι τα υψηλότερα από κάθε άλλη συμβατική θεριζοαλωνιστική μηχανή. Τα εμπρός σκαλοπάτια των διατάξεων τινάγματος αχύρου (άλογα) είναι ενισχυμένα για καλαμπόκι.

Κόσκινο υψηλής χωρητικότητας – Η λεκάνη συλλογής των σιτηρών με αντίθετη δράση ανακινεί το υλικό από την κόφα, δημιουργώντας δύο ξεχωριστά στρώματα κόκκων και φλοιού που διαχωρίζονται από τον πανίσχυρο ογκομετρικό ανεμιστήρα. Τα πλήρως ρυθμιζόμενα κόσκινα έχουν ειδικό σχεδιασμό με αφτιά που δίνουν ένα πολύ καθαρό δείγμα για οποιαδήποτε σοδειά. Μπορούν να αφαιρεθούν για καθαρισμό πολύ απλά και με ελάχιστη προσπάθεια.

Τεμαχισμός με αυτοπεποίθηση – Ο τεμαχιστής αχύρου είναι ειδικά σχεδιασμένος για υψηλή απόδοση τεμαχισμού και διασκορπισμού, και είναι κατάλληλος για καλλιέργειες με μειωμένη άρση. Τα μαχαίρια είναι οδοντωτά για καλύτερη κοπή και μείωση των απαιτήσεων σε ισχύ. Τα πλήρως ρυθμιζόμενα στατικά μαχαίρια και το κάλυμμα του τεμαχιστή αχύρου εξασφαλίζουν πλήρη έλεγχο στην ποιότητα και στον διασκορπισμό του τεμαχισμένου αχύρου. Ηλεκτρικοί εκτροπείς για τον τεμαχιστή αχύρου είναι διαθέσιμοι προαιρετικά. Αυτό επιτρέπει στο άχυρο να κατευθυνθεί μακριά από τα φυτά που δεν έχουν κοπεί ακόμη, εφόσον απαιτείται.



ΔΕΞΑΜΕΝΉ ΣΙΤΗΡΏΝ ΚΑΙ ΠΑΛΙΝΔΡΟΜΙΚΌ ΚΉΟΣΚΙΝΟ

Η ποιότητα του δείγματός σας επηρεάζει την κερδοφορία σας. Μεγάλη προσοχή έχει δοθεί στο παλινδρομικό κόσκινο όπου χρησιμοποιούνται κόσκινα καθαρισμού υψηλής χωρητικότητας, για να έχετε την καλύτερη ποιότητα δείγματος από το χωράφι. Παρέχεται δυνατότητα τοποθέτησης του προαιρετικού αισθητήρα παρακολούθησης σοδειάς και υγρασίας Ceres 8000i με ενσωματωμένο αναγνώστη κάρτας SD.



« Αποτελεσματικό, αλλά ήπιο αλώνισμα, που ακολουθείται από διαχωρισμό και σύστημα καθαρισμού έχει ως αποτέλεσμα δείγμα εξαιρετικά υψηλής ποιότητας στη δεξαμενή. »

Οι δεξαμενές σιτηρών των MF 7340 και MF 7344 έχουν υψηλή χωρητικότητα 5.200 και 6.500, ενώ η ταχύτητα εκφόρτωσης είναι 72 και 85 λίτρα/δευτερόλεπτο, αντίστοιχα. Ο πυργίσκος με τον κοχλία εκφόρτωσης μπορεί να αντεπεξέλθει στις πιο ψηλές νταλίκες στο χωράφι ή στον δρόμο.

Η ΚΑΜΠΙΝΑ COMFORT ΚΑΝΕΙ ΤΗ ΖΩΉ ΣΑΣ ΕΥΚΟΛΪΤΕΡΗ

Η καμπίνα έχει σχεδιαστεί έτσι ώστε να προσφέρει στον χειριστή το τέλειο εργασιακό περιβάλλον. Συνδυάζει εξαιρετική άνεση με τέλεια ευρυχωρία, ακόμη και μετά από πολλές ώρες εργασίας. Από τη θέση του, ο χειριστής διατηρεί τον πλήρη έλεγχο της θεριζοαλωνιστικής.

Η καμπίνα προσφέρεται με μεγάλο αριθμό χαρακτηριστικών που θα περιμένατε από ένα εργασιακό περιβάλλον αυτής της ποιότητας.

- ▶ Κύριο ταμπλό χειριστηρίων
- ▶ Κάθισμα με αερανάρτηση*
- ▶ Ρυθμιζόμενοι θερμαινόμενοι καθρέφτες**
- ▶ Εξαιρετική ορατότητα
- ▶ Αιρ κοντίσιον και θέρμανση
- ▶ Ένδειξη ελέγχου ύψους
- ▶ Δείκτης ταχύτητας άξονα
- ▶ Μετρητής στρεμμάτων
- ▶ Εργονομικά τοποθετημένα χειριστήρια για απλό και εύκολο χειρισμό της θεριζοαλωνιστικής
- ▶ Κατάλληλα τοποθετημένα φώτα κάνουν τη νύχτα μέρα, εξασφαλίζοντας ότι όταν η συγκομιδή σας θα είναι έτοιμη και οι συνθήκες καλές, θα υπάρχει άψογη ορατότητα έτσι ώστε να ολοκληρώσετε άνετα τις εργασίες σας.



* Διαθέσιμο στην MF 7344

**χειροκίνητο στη βασική έκδοση, ηλεκτρικό ως επιλογή με ανταλλακτικά AGCO (MF 7340)



Ο εργονομικός μοχλός πολλαπλών λειτουργιών παρέχει στον χειριστή πλήρη έλεγχο και άνεση.

ΚΑΤΑΣΚΕΥΑΖΕΤΑΙ ΓΙΑ ΔΥΝΑΜΗ ΚΑΙ ΑΠΟΔΟΤΙΚΟΤΗΤΑ

“ Πιστεύουμε ότι εσείς και οι επόμενες γενιές θα δείτε μεγάλη διαφορά. ”



Οι κινητήρες AGCO POWER Stage V χρησιμοποιούν όντως τεχνολογίες SCR (Selective Catalytic Reduction - Επιλεκτική καταλυτική αναγωγή) και SC (Soot Catalyst - Καταλύτης αιθάλης) ως τις κύριες τεχνολογίες μετεπεξεργασίας καυσαερίων. Ο κινητήρας είναι φιλικότερος προς το περιβάλλον και το κόστος λειτουργίας είναι από τα χαμηλότερα στον κλάδο.

Σταθερές και αξιόπιστες επιδόσεις θερισμού σε όλες τις συνθήκες εξασφαλίζονται χάρη στην επίπεδη καμπύλη αυξημένης ροπής του κινητήρα ειδικά σχεδιασμένη για απρόσκοπτη απόδοση ισχύος υπό φορτίο. Σε συνδυασμό με τις γραμμές μεταφοράς κίνησης υψηλής απόδοσης, αυτό επίσης εξοικονομεί καύσιμο, αυξάνοντας τον συντελεστή απόδοσης του θερισμού και μειώνοντας τα έξοδα.

**Η ΠΙΟ ΠΡΟΣΦΑΤΗ
ΚΑΙ ΚΑΘΑΡΟΤΕΡΗ**
 τεχνολογία κινητήρων

ΚΙΝΗΤΗΡΑΣ 7,4 L*
 χρησιμοποιεί σύστημα μετεπεξεργασίας καυσαερίων DOC+SC+SCR

**ΧΑΜΗΛΟΣ
ΘΟΡΥΒΟΣ**
 Λειτουργία σε χαμηλότερες σ.α.λ.

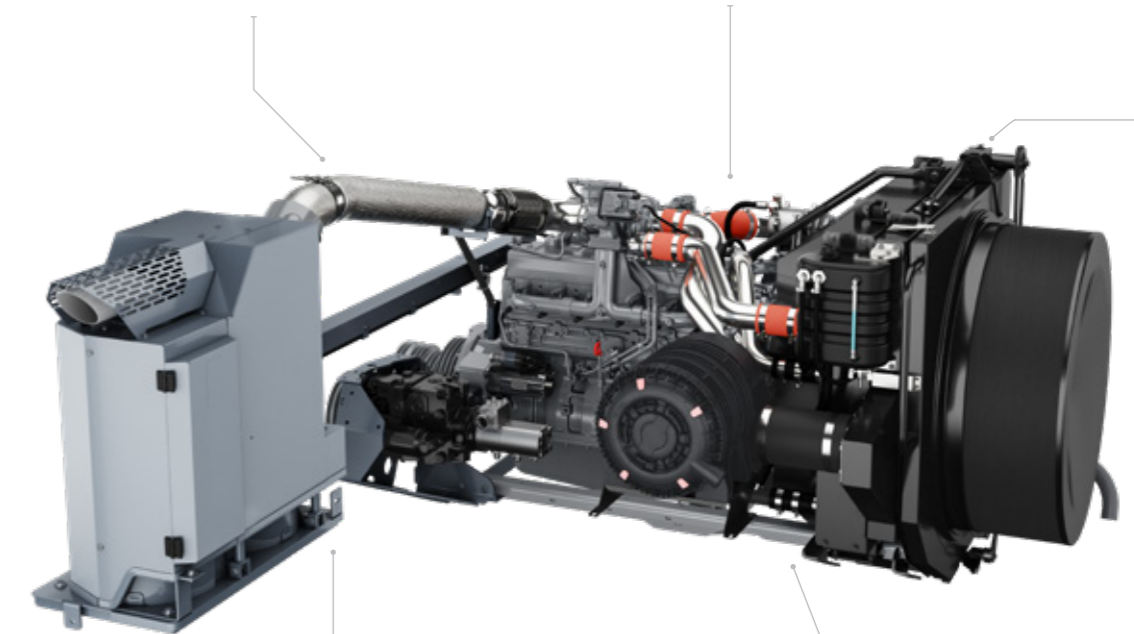

**ΣΥΣΤΗΜΑ ΧΩΡΙΣ
ΣΥΝΤΗΡΗΣΗ**

**ΕΞΟΙΚΟΝΟΜΗΣΗ
ΚΑΥΣΙΜΟΥ**
 Πολύ χαμηλή κατανάλωση καυσίμου

* Η MF 7344 χρησιμοποιεί κινητήρα 7,4 λίτρων.
Η MF 7340 χρησιμοποιεί κινητήρα 4,9 λίτρων.

MFservices

ΕΙΜΑΣΤΕ ΠΑΝΤΑ
ΔΙΠΛΑ ΣΑΣ ΓΙΑ ΝΑ
**ΑΥΞΗΣΕΤΕ ΤΟ
ΚΕΡΔΟΣ ΚΑΙ ΤΗΝ
ΑΠΟΔΟΤΙΚΟΤΗΤΑ ΣΑΣ**

ΚΑΛΩΣΟΡΙΣΑΤΕ ΣΤΙΣ ΥΠΗΡΕΣΙΕΣ MF –
ΟΛΑ ΟΣΑ ΧΡΕΙΑΖΕΣΤΕ ΓΙΑ ΝΑ ΥΠΟΣΤΗΡΙΞΕΤΕ
ΤΗ ΛΕΙΤΟΥΡΓΙΑ ΤΗΣ ΘΕΡΙΖΟΑΛΩΝΙΣΤΙΚΗΣ
ΣΑΣ ΜΗΧΑΝΗΣ MF ΑΚΤΙΝΑ.

Προσιτές και προσαρμόσιμες, οι υπηρεσίες MF θα σας βοηθήσουν να διατηρήσετε τον έλεγχο των εξόδων, να μείνετε εντός προϋπολογισμού, και να υλοποιήσετε τα επιχειρησιακά σας σχέδια. Με τον τρόπο αυτόν, εξασφαλίζετε ότι ανά πάσα στιγμή η θεριζοαλωνιστική σας παραμένει σε ετοιμότητα για εργασία και, επομένως, έχετε την ελευθερία να επικεντρωθείτε αποκλειστικά στις αγροτικές σας ασχολίες.

Αυτό το ολοκληρωμένο σύνολο προϊόντων-υπηρεσιών καθιστά την ιδιοκτησία και λειτουργία μηχανημάτων **Massey Ferguson** ευκολότερη παρά ποτέ.

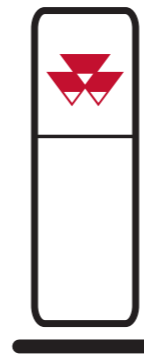

ΔΙΚΤΥΟ ΑΝΤΙΠΡΟΣΩΠΩΝ ΤΗΣ MASSEY FERGUSON

Ο αντιπρόσωπός της MF διαθέτει την καλύτερη τεχνογνωσία αγροτικών μηχανημάτων στην περιοχή σας. Μπορείτε πάντα να απευθυνθείτε στον αντιπρόσωπό σας και να έχετε την καλύτερη εξυπηρέτηση για αγορά, συντήρηση, επισκευή και ανταλλακτικά, ακόμη και για την αγορά νέου εξοπλισμού.

ΠΕΡΙΣΣΟΤΕΡΑ ΑΠΟ
4.700 ΣΗΜΕΙΑ
ΕΞΥΠΗΡΕΤΗΣΗΣ &
ΕΠΙΣΚΕΥΩΝ ΠΑΓΚΟΣΜΙΩΣ

Για τα παραπάνω πακέτα υποστήριξης, ισχύουν όροι και προϋποθέσεις ανάλογα με τη χώρα. Λάβετε υπόψη ότι όλα τα πακέτα ενδέχεται να μην είναι διαθέσιμα σε όλες τις αγορές.

Επικοινωνήστε με τον τοπικό αντιπρόσωπο-διανομέα της MF.



ΓΝΗΣΙΑ ΑΝΤΑΛΛΑΚΤΙΚΑ MASSEY FERGUSON

ΕΙΝΑΙ Η ΚΑΛΥΤΕΡΗ ΕΓΓΥΗΣΗ ΠΟΥ ΔΙΑΣΦΑΛΙΖΕΙ ΟΤΙ Η ΝΕΑ ΣΑΣ MF ΑΚΤΙΝΑ ΘΑ ΔΙΑΤΗΡΗΣΕΙ ΤΗΝ ΤΙΜΗ ΤΗΣ ΜΕ ΤΑ ΧΡΟΝΙΑ, ΠΡΟΣΤΑΤΕΥΟΝΤΑΣ ΤΗΝ ΑΠΟ ΜΗ ΠΡΟΓΡΑΜΜΑΤΙΣΜΕΝΟ ΧΡΟΝΟ ΕΚΤΟΣ ΛΕΙΤΟΥΡΓΙΑΣ.

Διαλέξτε από μια μεγάλη γκάμα αξεσουάρ όπως λιπαντικά, AdBlue, κιτ περιποίησης, αξεσουάρ καμπίνας και πολλά άλλα. Όλα τα αξεσουάρ είναι διαθέσιμα προς πώληση αποκλειστικά από τον αντιπρόσωπό σας MF.

Χρησιμοποιώντας την εφαρμογή "AGCO Parts Books to go" στο κινητό σας τηλέφωνο, μπορείτε να βρείτε ανταλλακτικά MF γρήγορα και εύκολα και να τα παραγγείλετε απευθείας. Μπορείτε να κατεβάσετε την εφαρμογή από το App Store και από το Google Play Store. Τα προσωπικά σας στοιχεία πρόσβασης διατίθενται από τον αντιπρόσωπό της MF.

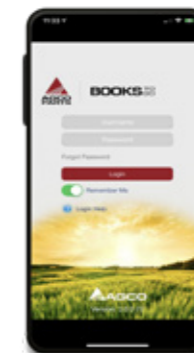

ΧΡΗΜΑΤΟΔΟΤΗΣΗ AGCO ΠΡΟΣΦΕΡΕΙ ΤΟ ΤΕΛΕΙΟ ΧΡΗΜΑΤΟΔΟΤΙΚΟ ΠΛΑΝΟ ΓΙΑ ΤΗΝ ΕΠΙΧΕΙΡΗΣΗ ΣΑΣ

Η χρηματοδότηση AGCO είναι το σκέλος ολοκληρωμένων χρηματοοικονομικών υπηρεσιών της Massey Ferguson που προσφέρει λύσεις κομμένες και ραμμένες στο αγρόκτημά σας. Περιλαμβάνουν χρηματοδοτική μίσθωση (leasing), δανειακές διευκολύνσεις, ενοικίαση προς αγορά, πλήρη πακέτα υπηρεσιών και συμβολαϊακή μίσθωση, καθώς και χρηματοδότηση για συμβόλαια επέκτασης εγγύησης MF Care.



**ΚΟΛΛΕΞΙΟΝ
MASSEY FERGUSON**
ΤΩΡΑ ΜΠΟΡΕΙΤΕ ΝΑ ΕΙΣΤΕ ΕΞ ΙΣΟΥ ΚΟΜΨΟΙ
ΟΣΟ ΚΑΙ Η MASSEY FERGUSON ΣΑΣ.

Ψάχνετε για ένα τζόκεϊ που να ταιριάζει με την MF Activa σας; Ή ένα κομψό και ανθεκτικό πανωφόρι για να συνεχίσετε την εργασία σας;



ΥΠΟΣΧΕΣΗ ΘΕΡΙΣΜΑΤΟΣ ΑΠΟ ΤΗΝ AGCO

Η ΕΜΠΙΣΤΟΣΥΝΗ ΜΑΣ ΑΣΦΑΛΕΙΑ
ΓΙΑ ΤΟ ΘΕΡΙΣΜΑ

Με την υπόσχεση θερίσματος από την AGCO αναλαμβάνουμε τη δέσμευση απέναντί σας ότι στην εξαιρετική περίπτωση που δεν μπορέσουμε να σας παραδώσουμε τα ανταλλακτικά εντός 48 ωρών, θα σας βοηθήσουμε με ολόκληρο το δίκτυο αντιπροσώπων μας ή ακόμη και θα συνεισφέρουμε να βρείτε έναν εργολάβο που θα αναλάβει να θερίσει για εσάς μέχρι την αποκατάσταση του μηχανήματός σας σε πλήρως λειτουργική κατάσταση.*

*Υπό όρους και προϋποθέσεις. Διαθέσιμο μόνο σε επιλεγμένες αγορές.

Διαθέτουμε μια αποκλειστική γκάμα προϊόντων υψηλής ποιότητας που ταιριάζουν με εσάς, τη γεωργική σας δραστηριότητα, την οικογένειά σας και τον τρόπο ζωής σας.

Για να μάθετε τι διαθέτουμε, συνδεθείτε στο ηλεκτρονικό μας κατάστημα:

Shop.MasseyFerguson.Com

ΒΑΣΙΚΕΣ ΠΡΟΔΙΑΓΡΑΦΕΣ

	MF ACTIVA 7340	MF ACTIVA 7344
Τραπέζι κοπής με βασικό έλεγχο Terra*		
Πλάτος κοπής (m)	4,2 - 5,4	4,8 - 7,6
Συχνότητα κοπής (πλήθος/λεπτό)	1.220	1.254
Αναβατήριο καρπών με τυπικό αναστροφέα		
Αλυσίδες (αρ.)	3	3
Τύμπανο		
Διάμετρος (mm)	600	600
Πλάτος (mm)	1.346	1.340
Βέργες με ραβδώσεις (αρ.)	8	8
Κόφα		
Βέργες (αρ.)	12	12
Γωνία τυλίγματος (μοίρες)	106	106
Μονάδα αλωνίσματος ABC		
Βέργες (αρ.)	2	2
Θέση (αρ.)	3	3
Άλογα		
Άλογα/σκαλοπάτια (αρ.)	5/4	5/4
Επιφάνεια διαχωρισμού (m ²)	6,72	6,72
Κόσκινα		
Επιφάνεια κοσκίνισματος (m ²)	4,67	4,67
Επιστροφή λεπύρων	Τύμπανο	Τύμπανο
Εξαερισμός		
Ανεμιστήρας	Ογκομετρικός	Ογκομετρικός
Ταχύτητα (σ.α.λ.)	350 - 1.050	350 - 1.050
Δεξαμενή σιτηρών		
Χωρητικότητα (λίτρα)	5.200	6.500
Ταχύτητα εκφόρτωσης (λίτρα/δευτ.)	72	85
Ύψος σωλήνα εκφόρτωσης (m)	4,20	4,20
Μήκος σωλήνα εκφόρτωσης (m)	4	4
Αθόρυβη καμπίνα με κλιματισμό		
Σύστημα κλιματισμού	●	●
Θέρμανση	●	●
Οθόνη απόδοσης	–	●
Θερμαινόμενοι και ρυθμιζόμενοι καθρέφτες	–	●
Υπολογιστής	●	●
Κινητήρας		
Τύπος	AGCO POWER 4 κύλινδροι, 4,9 λίτρα	AGCO POWER 6 κύλινδροι, 7,4 λίτρα
Ονομαστική ισχύς hp (kW)	185 hp (136 kW)	226 hp (167 kW)
Σύστημα καυσίμου	Ηλεκτρονικός ψεκασμός	Ηλεκτρονικός ψεκασμός
Δυναμό (amp)	180	250
Δεξαμενή καυσίμου (λίτρα)	450 (AdBlue® 80 λίτρα)	450 (AdBlue® 80 λίτρα)
Έκδοση LRC (μη συμμορφούμενες αγορές)	○ (Χωρίς AdBlue®)	–

Μετάδοση κίνησης
Τύπος
Κιβώτιο ταχυτήτων (αρ.)
Κύρια φρένα
Ελαστικά
Εμπρός/ελαστικά
Οπίσθια ελαστικά

MF ACTIVA 7340	MF ACTIVA 7344
Υδροστατική	Υδροστατική
3	3
Διακόφρενα	Διακόφρενα
620/75 R30	620/75 R30
400/70-20	400/70-20

Επιλογές

	MF ACTIVA 7340	MF ACTIVA 7344
Διασκορπιστής άγανων	○	○
Ηλεκτρικοί εκτροπείς για τον τεμαχιστή άχυρου	–	○
Κιτ καλαμποκιού	○	○
Κιτ μικρών σπόρων	○	○
Πρόσθετα φώτα εργασίας	○	○
Τετρακίνηση (4WD)	–	○
Τεμαχιστής άχυρου	●	●
Εξοπλισμός για ρύζι	–	○
Ερπύστριες	–	○
Τμηματική κόφα	○	○
Οθόνη κάμερας	○	○
Μετρητής σοδειάς	○	○
Αισθητήρας υγρασίας	○	○
Ψυγιάκι	○	○
Κιτ για μπιζέλια και φασόλια	○	○
Συμπιεστής αέρα	–	○
Υδραυλικός κινητήρας ταλάντευσης (GSAX)	–	○
Ηλεκτρικά κόσκινα	○	○
Οθόνη απώλειας σιτηρών	○	●

ΥΠΟΜΝΗΜΑ

- Βασική προδιαγραφή
- Προαιρετικό
- Μη διαθέσιμο
- * περιλαμβάνονται αισθητήρες μόνο στην κεφαλή

Έχει καταβληθεί κάθε προσπάθεια για να διασφαλιστεί ότι οι πληροφορίες που περιέχονται στην παρούσα δημοσίευση είναι όσο το δυνατόν πιο ακριβείς και ενημερωμένες. Ωστόσο, ανακρίβειες, σφάλματα ή παραλείψεις ενδέχεται να διαφύγουν και οι λεπτομέρειες των προδιαγραφών ενδέχεται να αλλάξουν ανά πάσα στιγμή χωρίς προειδοποίηση. Επομένως, όλες οι προδιαγραφές θα πρέπει να επιβεβαιώνονται με τον αντιπρόσωπο ή τον διανομέα της Massey Ferguson πριν από οποιαδήποτε αγορά.



www.MasseyFerguson.co.uk

www.facebook.com/masseyfergusonGlobal
[Twitter.com/MF_EAME](https://twitter.com/MF_EAME)
[Instagram.com/MasseyFergusonGlobal](https://www.instagram.com/MasseyFergusonGlobal)
www.YouTube.com/MasseyFergusonGlobal



MASSEY FERGUSON® είναι μια παγκόσμια επωνυμία της AGCO.
© AGCO SAS. 2021 | A-EL-17323 | Ελληνικά



MASSEY FERGUSON